



Armadillo

Classic Collection

«Мода проходит, стиль остается»

(Коко Шанель)

Оглавление

<i>Bella</i>	3
<i>Romeo</i>	5
<i>Silvia</i>	7
<i>Matador</i>	9
<i>Ручки-скобы Matador</i>	11
<i>Фурнитура</i>	13
<i>Ручки для раздвижных дверей</i>	15
<i>Петли Castillo</i>	17
<i>Фурнитура для металлических дверей</i>	19
<i>Дверные упоры</i>	21
<i>Turn&Set</i>	23
<i>Чертежи</i>	24-25





Bella

Armadillo Classic Collection погружает в мир роскоши и красоты.
Яркая жемчужина коллекции – ручка Bella* – покрыта золотом 24 карата.

*Bella (лат.) – прекрасная.



Bella CL2 GOLD-24
Золото 24K



Bella CL2 GOLD-24
Золото 24K



Bella CL2 FG-10
Французское золото



Bella CL2 OB-13
Античная бронза



Bella CL2 ABL-18
Темн. медь



Bella CL2 AS-9
Античн. серебро



Bella CL2 SILVER-925
Серебро 925



Romeo

Уникальное сочетание прямых линий и римского орнамента ручки Romeo* украсит любой интерьер и придаст ему итальянский колорит.

*Romeo (итал.) — прибывший в Рим.



Romeo CL3 BB-17
Коричневая бронза



Romeo CL3 FG-10
Французское золото



Romeo CL3 BB-17
Коричневая бронза



Romeo CL3 ABL-18
Темн. медь



Romeo CL3 AS-9
Античн. серебро



Romeo CL3 SILVER-925
Серебро 925



Silvia

Фарфоровые детали в ручках Silvia вносят в интерьер особую ауру старины. Первые фарфоровые изделия появились в Европе в конце XIII века. Красивые и изящные, они чрезвычайно ценились. Их хранили в сокровищницах и называли «белым золотом». Современные модели с нанесением кракелюр* — это патина старины на бесценных произведениях эпохи Возрождения.

*Кракелюр (фр. craquelure) — трещина красочного слоя или лака.



Silvia CL1 AS/CRP-109
Античн. серебро/кракелюр



Silvia CL1 OB/CRP-213
Античн. бронза/кракелюр



Silvia CL1 SILVER-925/LWP-109
Серебро 925/беж. фарфор



Silvia CL1 AS/LWP-109
Античн. серебро/беж. фарфор



Silvia CL1 AS/CRP-109
Античн. серебро/кракелюр



Silvia CL1 ABL-18/WP-109
Темн. медь/бел. фарфор



Matador

Matador* — главный участник испанского боя быков. Узоры на ручке Matador напоминают вышивку костюма тореро — костюма огня — настоящего произведения искусства из вязи золотых и серебряных нитей.

*Matador (исп.) — матадор, тореро, тореодор, «тот, кто убивает быков».



Matador CL4 SILVER-925
Серебро 925



Matador CL4 GOLD-24
Золото 24 К



Matador CL4 OB-13
Античная бронза



Matador CL4 BB-17
Коричневая бронза



Matador CL4 ABL-18
Темн. медь



Matador CL4 AS-9
Античн. серебро



Matador CL4 SILVER-925
Серебро 925



Ручки-скобы

Matador — это опытный тореро. Удлиненная форма ручки, как наконечник укороченного копья — бандерилья* — неременного атрибута корриды, украшенного цветными флагами и лентами.

* Бандерилья (исп. banderilla, от bandera) — короткое копьё, украшенное лентами. Используется при бое быков.



Matador PULL CL SILVER-925
Серебро 925



Matador PULL CL GOLD-24
Золото 24K



Matador PULL CL BB-17
Коричневая бронза



Matador PULL CL SILVER-925
Серебро 925



Matador PULL CL AS-9
Античное серебро



Структура

Armadillo Classic Collection — роскошь в деталях.
Единый стиль всех комплектующих создает гармоничный
и неповторимый ансамбль в оформлении интерьера.



WC-BOLT BK6 CL GOLD-24
Золото 24K



WC-BOLT BK6 CL FG-10
Французское золото



WC-BOLT BK6 CL OB-13
Античная бронза



WC-BOLT BK6 CL BB-17
Коричневая бронза



WC-BOLT BK6 CL ABL-18
Темн. медь



WC-BOLT BK6 CL AS-9
Античн. серебро



WC-BOLT BK6 CL SILVER-925
Серебро 925



CYLINDER ET CL GOLD-24
Золото 24K



CYLINDER ET CL FG-10
Французское золото



CYLINDER ET CL OB-13
Античная бронза



CYLINDER ET CL BB-17
Коричневая бронза



CYLINDER ET CL ABL-18
Темн. медь



CYLINDER ET CL AS-9
Античн. серебро



CYLINDER ET CL SILVER-925
Серебро 925



NORMAL PS CL GOLD-24
Золото 24K



NORMAL PS CL FG-10
Французское золото



NORMAL PS CL OB-13
Античная бронза



NORMAL PS CL BB-17
Коричневая бронза



NORMAL PS CL ABL-18
Темн. медь



NORMAL PS CL AS-9
Античн. серебро



NORMAL PS CL SILVER-925
Серебро 925



Ручки для раздвижных дверей

SH010 CL OB-13
Античн. бронза



Ручки для раздвижных дверей, выполненные в стиле Classic Collection, оригинально дополняют общее ощущение дворцовых интерьеров. Они приглашают в королевские покои, создавая ощущение роскоши и комфорта.



SH010 CL GOLD-24
Золото 24K



SH010 CL FG-10
Французское золото



SH010 CL OB-13
Античн. бронза



SH010 CL BB-17
Коричневая бронза



SH010 CL ABL-18
Темн. медь



SH010 CL AS-9
Античн. серебро



SH010 CL SILVER-925
Серебро 925



Дверные петли



Петли Castillo* превращают дверь в объект искусства и делают интерьер элегантным и изысканным.

*Castillo (исп.) — средневековый замок.

Castillo CL 500-A4 IG
Итальянское золото



Castillo CL 500-A4 IG
Итальянское золото



Castillo CL 500-A4 FG-10
Французское золото



Castillo CL 500-A4 OB-13
Античная бронза



Castillo CL 500-A4 BB-17
Коричневая бронза



Castillo CL 500-A4 ABL-18
Темная медь



Castillo CL 500-A4 AS-9
Античн. серебро



Castillo CL 500-A4 SILVER-925
Серебро 925

Структура для металлических дверей

Броненакладки и поворотные ручки Armadillo* Classic гарантируют спокойствие вашему дому и создают завершённый вид парадного дворцового ансамбля входной группы.



Броненакладка
ET/ATC
Protector 1CL-25
AS-9 Ант. серебро



ET/ATC
Protector 1CL-25 OB-
13 Ант. бронза



ET/ATC
Protector 1CL-25
BB-17 Кор. бронза



ET/ATC
Protector 1CL-25
AS-9 Ант. серебро



ET/ATC
Protector 1CL-25
ABL-18 Темн. медь



Накладка на ЦМ
ET-DEC CL
(ATC Protector 1)
AS-9 Ант. серебро



ET-DEC CL
(ATC Protector 1)OB-
13 Ант. бронза



ET-DEC CL
(ATC Protector 1)
BB-17 Кор. бронза



ET-DEC CL
(ATC Protector 1)
AS-9 Ант. серебро



ET-DEC CL
(ATC Protector 1)
ABL-18 Темн. медь



Накладка на сув. замок
PS-DEC CL
(ATC Protector 1)
AS-9 Ант. серебро



PS-DEC CL
(ATC Protector 1)OB-
13 Ант. бронза



PS-DEC CL
(ATC Protector 1)
BB-17 Кор. бронза



PS-DEC CL
(ATC Protector 1)
AS-9 Ант. серебро



PS-DEC CL
(ATC Protector 1)
ABL-18 Темн. медь



Поворотная ручка
BKW8 CL
AS-9 Ант. серебро



BKW8 CL
OB-13 Ант. бронза



BKW8 CL
BB-17 Кор. бронза



BKW8 CL
AS-9 Ант. серебро



BKW8 CL
ABL-18 Темная медь

*Armadillo (англ.) — броненосец — древнейшее животное, сохранившееся до наших дней благодаря надёжному панцирю из прочных пластин.



Дверные упоры



DH033 CL SILVER-925
Серебро 925



DH062 CL SILVER-925
Серебро 925

Напольные и настенные упоры Armadillo Classic* сохранят все детали интерьера в первозданном виде и станут ярким образцом классического стиля.

*Classic (англ.) — классический.



DH033 CL GOLD-24
Золото 24K



DH033 CL OB-13
Ант. бронза



DH033 CL AS-9
Ант.серебро



DH033 CL SILVER-925
Серебро 925



DH062 CL GOLD-24
Золото 24K



DH062 CL OB-13
Ант. бронза



DH062 CL BB-17
Кор. бронза



DH062 CL ABL-18
Темная медь



DH062 CL AS-9
Ант.серебро



DH062 CL SILVER-925
Серебро 925

Система крепления основания «Turn&Set»

Уникальная система крепления «Turn&Set» разработана с учетом современных требований и тенденций. Система проста в установке и дает возможность самостоятельной замены на любую ручку из серии Classic.

Дверная фурнитура с технологией крепления «Turn&Set» спроектирована для установки как на легкие, так и массивные двери независимо от толщины полотна.

Система крепления «Turn&Set» разработана в России, запатентована и охраняется законом в области патентного права.

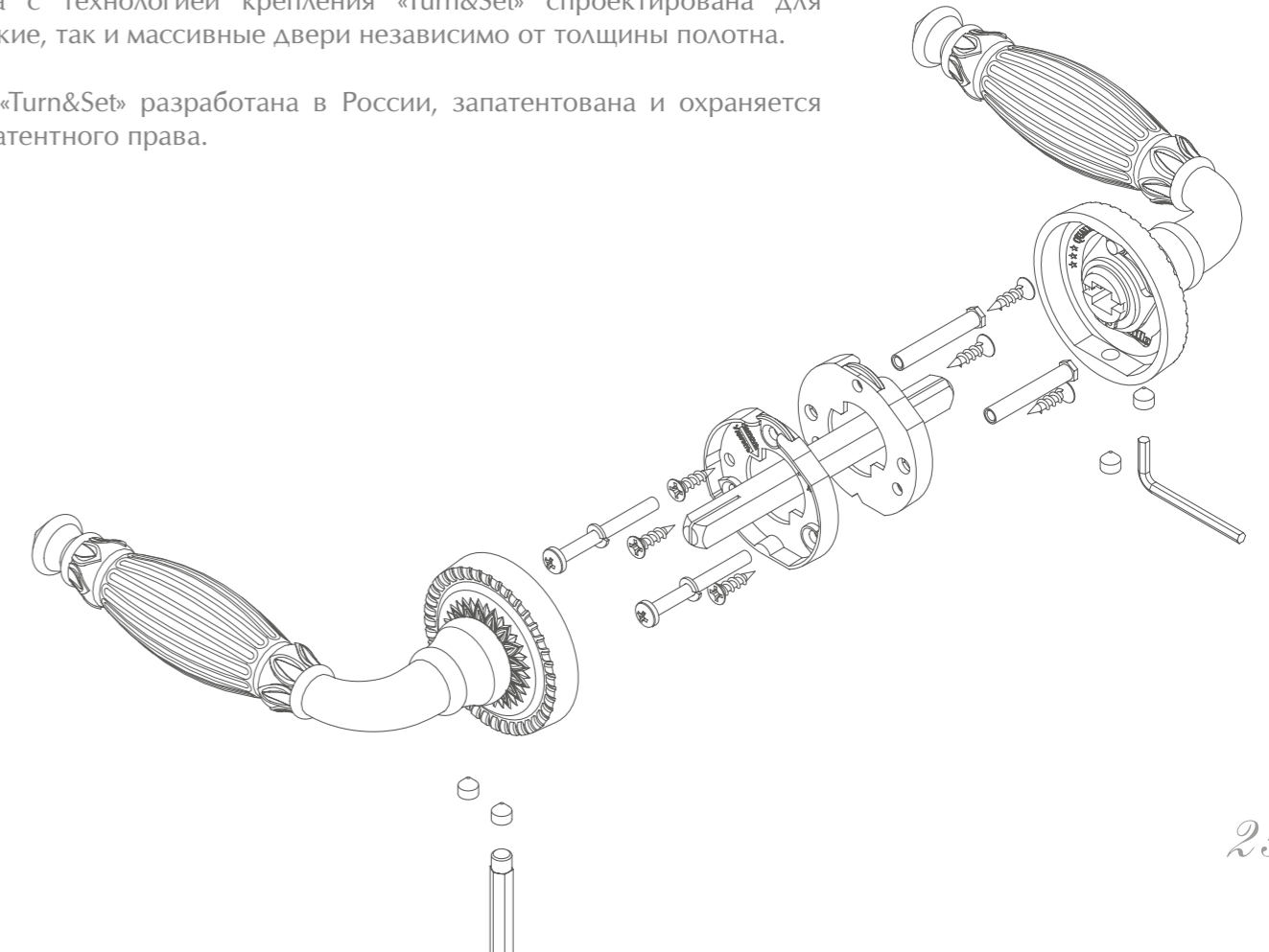

Чертежи

Bella CL2

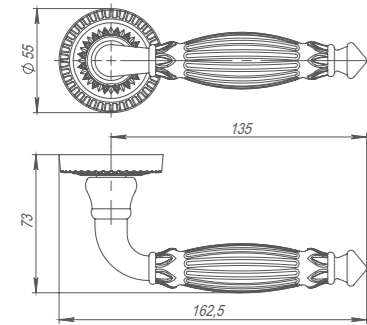

Romeo CL3

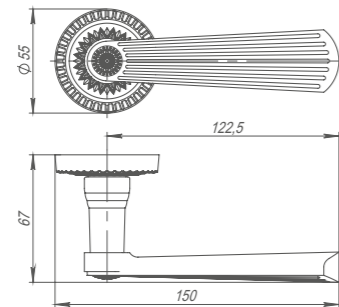

Matador PULL CL

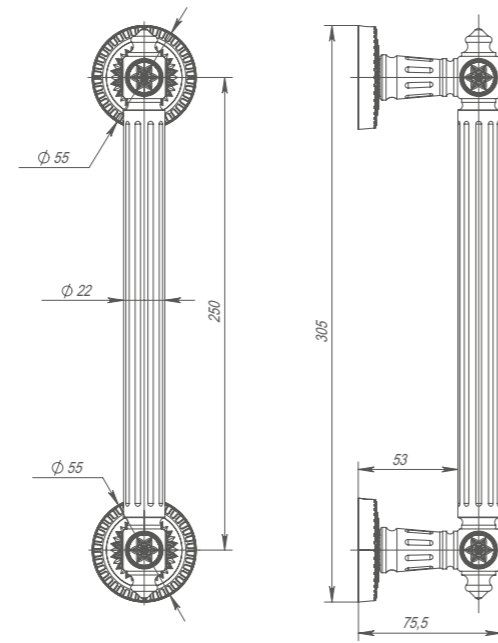

Silvia CL1

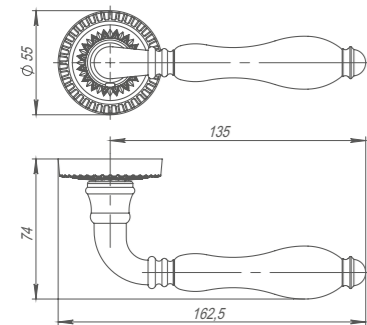

Matador CL4

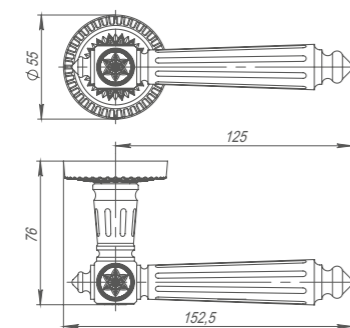

WC-BOLT BK6 CL

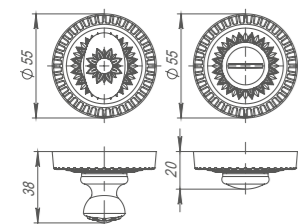

CYLINDER ET CL

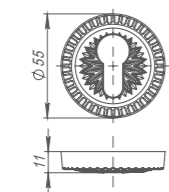

NORMAL PS CL

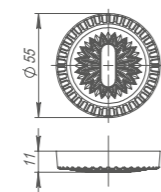

BKW8 CL

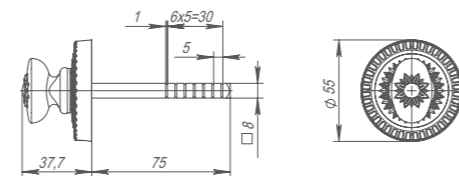

SH010 CL

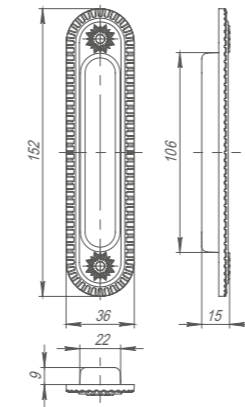

Castillo CL

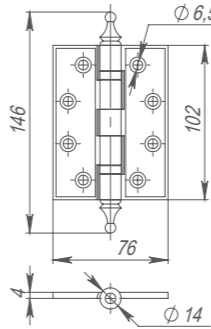

Броненакладка
ET/ATC-Protector 1CL-25

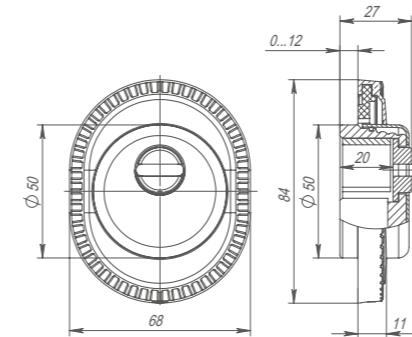

PS-DEC CL
(ATC Protector 1)

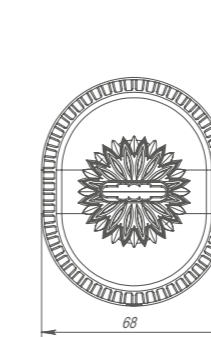

ET-DEC CL
(ATC Protector 1)

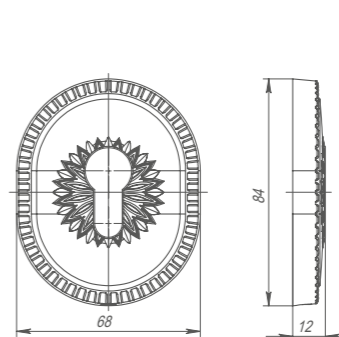

DH033 CL

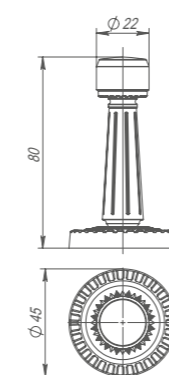

DH062 CL

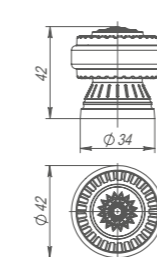



LEGEND

collection

2019

СОДЕРЖАНИЕ

Ручки на отдельном основании	5
Ручки для раздвижных дверей	39
Накладки, поворотные ручки	41
Броненакладки и декоративные накладки	47
Петли	51
Глазки	55
Упоры	57
Доводчики	61
Защёлки, задвижки, корпуса замков	63
Прочее	65
Рекламная продукция, типы упаковки	66



Мода представляет собой совокупность привычек и вкусов, господствующих в определенной общественной среде в определенное время. Оформление интерьера — это не просто «дань моде», а отображение собственных стилистических предпочтений и потребностей в комфорте.

Мы ценим Ваше время и предлагаем коллекцию Armadillo Legend. Наши дизайнеры и технологи подготовили готовые решения для Вашего интерьера. Продукция Armadillo Legend — широчайший ассортимент дверной фурнитуры. В каталоге Вы найдете все самое необходимое — осталось лишь сделать выбор исходя из своих пожеланий и предпочтений.

Надежность и долговечность, многообразие моделей и цветовых решений удовлетворят требования даже самого взыскательного покупателя.

Corsica

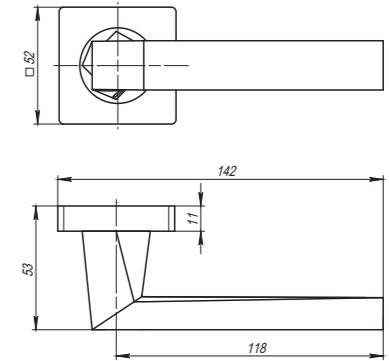

Corsica SQ003-21CP-8
Хром



Corsica SQ003-21CP-8
Хром



Corsica SQ003-21SN-3
Матовый никель

Комплектация:	
ручки	1 пара
декоративное кольцо	2 шт.
стопорный винт	2 шт.
саморезы (3x18 мм)	6 шт.
квадрат (8x105 мм)	1 шт.
стяжка в сборе (M4x40...70 мм)	2 шт.
шестигранный ключ (2 мм)	1 шт.
паспорт	1 шт.
Материал	ZAMAK
Гарантия	5 лет





Kea



Kea SQ001-21ABL-18
Темная медь

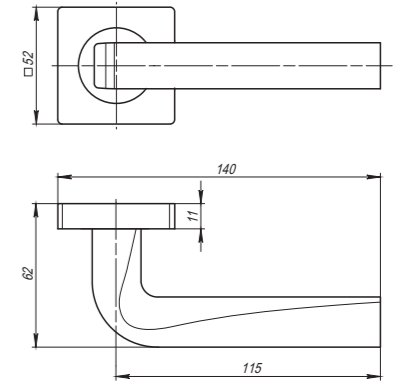

Kea SQ001-21CP-8
Хром



Kea SQ001-21SN-3
Матовый никель



Kea SQ001-21ABL-18
Темная медь

Комплектация:	
ручки	1 пара
декоративное кольцо	2 шт.
стопорный винт	2 шт.
саморезы (3x18 мм)	6 шт.
квадрат (8x105 мм)	1 шт.
стяжка в сборе (M4x40...70 мм)	2 шт.
шестигранный ключ (2 мм)	1 шт.
паспорт	1 шт.

Материал ZAMAK

Гарантия 5 лет



Orbis



Orbis SQ004-21CP-8
Хром

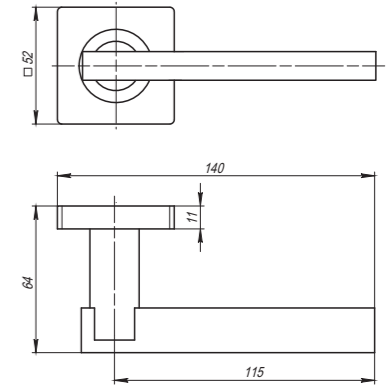

Orbis SQ004-21CP-8
Хром



Orbis SQ004-21SN/CP-3
Матовый никель/хром

Комплектация:	
ручки	1 пара
декоративное кольцо	2 шт.
стопорный винт	2 шт.
саморезы (3x18 мм)	6 шт.
квадрат (8x105 мм)	1 шт.
стяжка в сборе (M4x40...70 мм)	2 шт.
шестигранный ключ (2 мм)	1 шт.
паспорт	1 шт.

Материал ZAMAK

Гарантия 5 лет

Sena



Sena SQ002-21SN-3
Матовый никель



Sena SQ002-21CP-8
Хром



Sena SQ002-21SN-3
Матовый никель

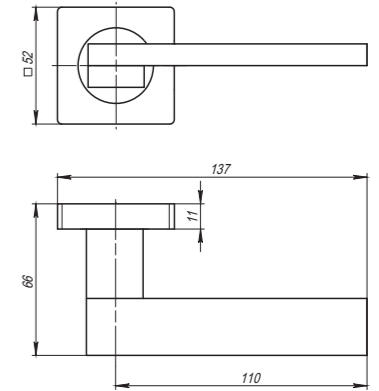

Комплектация:	
ручки	1 пара
декоративное кольцо	2 шт.
стопорный винт	2 шт.
саморезы (3x18 мм)	6 шт.
квадрат (8x105 мм)	1 шт.
стяжка в сборе (M4x40...70 мм)	2 шт.
шестигранный ключ (2 мм)	1 шт.
паспорт	1 шт.
Материал	ZAMAK
Гарантия	5 лет



Trinity



Trinity SQ005-21CP-8
Хром

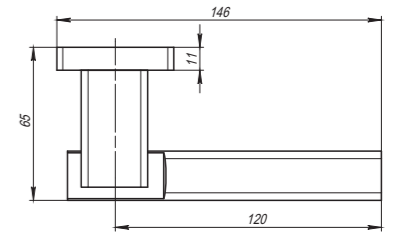
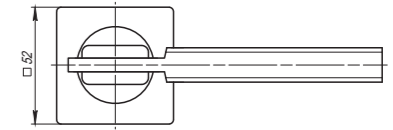

Trinity SQ005-21CP-8
Хром



Trinity SQ005-21SN/CP-3
Матовый никель/хром

Комплектация:	
ручки	1 пара
декоративное кольцо	2 шт.
стопорный винт	2 шт.
саморезы (3x18 мм)	6 шт.
квадрат (8x105 мм)	1 шт.
стяжка в сборе (M4x40...70 мм)	2 шт.
шестигранный ключ (2 мм)	1 шт.
паспорт	1 шт.
Материал	ZAMAK
Гарантия	5 лет



Columba



Columba LD80-1AB/GP-7
Бронза/золото

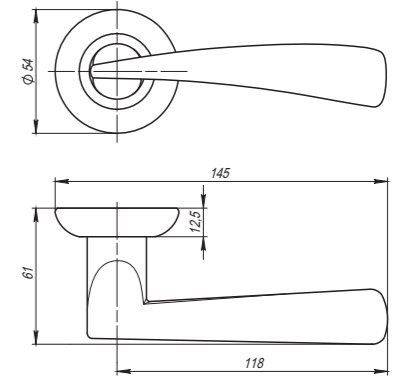

Columba LD80-1CP-8
Хром



Columba LD80-1SN/CP-3
Матовый никель/хром

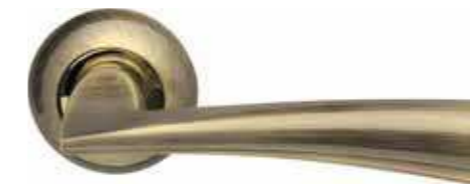

Columba LD80-1AB/GP-7
Бронза/золото

Комплектация:	
ручки	1 пара
декоративное кольцо	2 шт.
стопорный винт	2 шт.
саморезы (3x18 мм)	6 шт.
квадрат (8x105 мм)	1 шт.
стяжка в сборе (M4x40...70 мм)	2 шт.
паспорт	1 шт.
Материал	ZAMAK
Гарантия	5 лет



Corona



Corona LD23-1AB/GP-7
Бронза/золото

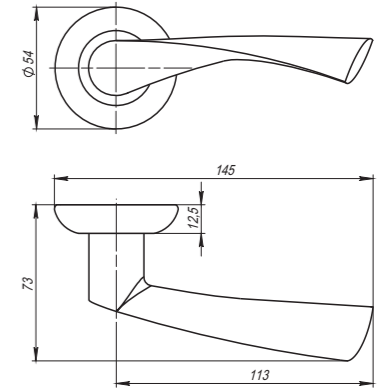

Corona LD23-1CP-8
Хром



Corona LD23-1SN/CP-3
Матовый никель/хром

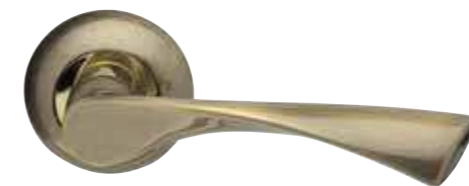

Corona LD23-1AB/GP-7
Бронза/золото

Комплектация:	
ручки	1 пара
декоративное кольцо	2 шт.
стопорный винт	2 шт.
саморезы (3x18 мм)	6 шт.
квадрат (8x105 мм)	1 шт.
стяжка в сборе (M4x40...70 мм)	2 шт.
паспорт	1 шт.
Материал	ZAMAK
Гарантия	5 лет

Diona



Diona LD20-1SN/CP-3
Матовый никель/хром

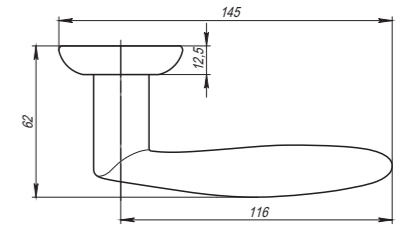
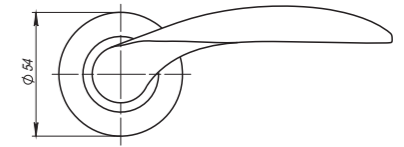

Diona LD20-1CP-8
Хром



Diona LD20-1SN/CP-3
Матовый никель/хром



Diona LD20-1AB/GP-7
Бронза/золото

Комплектация:	
ручки	1 пара
декоративное кольцо	2 шт.
стопорный винт	2 шт.
саморезы (3x18 мм)	6 шт.
квадрат (8x105 мм)	1 шт.
стяжка в сборе (M4x40...70 мм)	2 шт.
паспорт	1 шт.
Материал	ZAMAK
Гарантия	5 лет

Eridan



Eridan LD37-1SN/CP-3
Матовый никель/хром

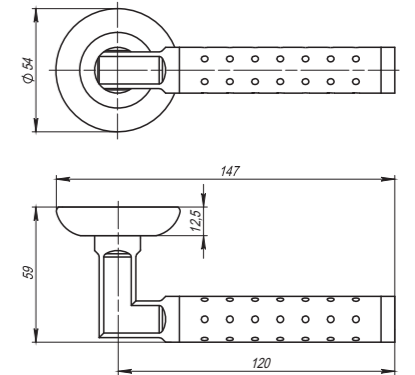

Eridan LD37-1SN/CP-3
Матовый никель/хром



Комплектация:	
ручки	1 пара
декоративное кольцо	2 шт.
стопорный винт	2 шт.
саморезы (3x18 мм)	6 шт.
квадрат (8x105 мм)	1 шт.
стяжка в сборе (M4x40...70 мм)	2 шт.
паспорт	1 шт.
Материал	ZAMAK
Гарантия	5 лет

Libra LD26



Libra LD26-1SN/CP-3
Матовый никель/хром

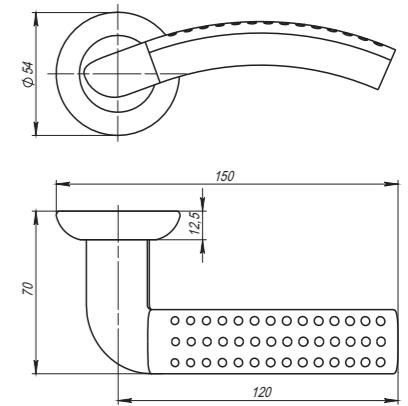

Libra LD26-1SN/CP-3
Матовый никель/хром



Libra LD26-1GP-22
Золото



Libra LD26-1AB/GP-7
Бронза/золото



Libra LD26-1SG/GP-4
Матовое золото/золото

Комплектация:	
ручки	1 пара
декоративное кольцо	2 шт.
стопорный винт	2 шт.
саморезы (3x18 мм)	6 шт.
квадрат (8x105 мм)	1 шт.
стяжка в сборе (M4x40...70 мм)	2 шт.
паспорт	1 шт.
Материал	ZAMAK
Гарантия	5 лет



Libra LD27



Libra LD27-1SN/CP-3
Матовый никель/хром



Libra LD27-1SN/CP-3
Матовый никель/хром

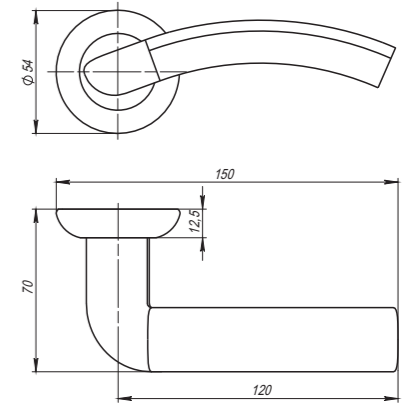

Комплектация:	
ручки	1 пара
декоративное кольцо	2 шт.
стопорный винт	2 шт.
саморезы (3x18 мм)	6 шт.
квадрат (8x105 мм)	1 шт.
стяжка в сборе (M4x40...70 мм)	2 шт.
паспорт	1 шт.
Материал	ZAMAK
Гарантия	5 лет





Lora



Lora LD39-1SN/CP-3
Матовый никель/хром



Lora LD39-1SN/CP-3
Матовый никель/хром



Lora LD39-1AB/GP-7
Бронза/золото

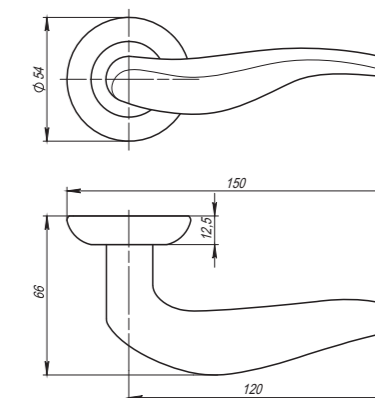

Комплектация:	
ручки	1 пара
декоративное кольцо	2 шт.
стопорный винт	2 шт.
саморезы (3x18 мм)	6 шт.
квадрат (8x105 мм)	1 шт.
стяжка в сборе (M4x40...70 мм)	2 шт.
паспорт	1 шт.
Материал	ZAMAK
Гарантия	5 лет



Octan



Octan LD64-1SN/CP-3
Матовый никель/хром

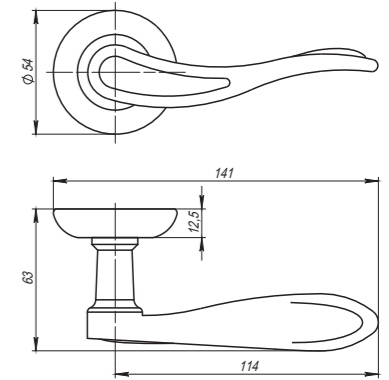

Octan LD64-1SN/CP-3
Матовый никель/хром



Octan LD64-1SG/GP-4
Матовое золото/золото

Комплектация:	
ручки	1 пара
декоративное кольцо	2 шт.
стопорный винт	2 шт.
саморезы (3x18 мм)	6 шт.
квадрат (8x105 мм)	1 шт.
стяжка в сборе (M4x40...70 мм)	2 шт.
паспорт	1 шт.
Материал	ZAMAK
Гарантия	5 лет

Pava



Pava LD42-1CP-8
Хром

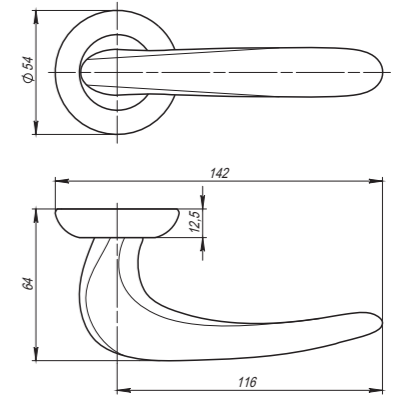

Pava LD42-1CP-8
Хром



Pava LD42-1SN/CP-3
Матовый никель/хром



Pava LD42-1AB/GP-7
Бронза/золото

Комплектация:	
ручки	1 пара
декоративное кольцо	2 шт.
стопорный винт	2 шт.
саморезы (3x18 мм)	6 шт.
квадрат (8x105 мм)	1 шт.
стяжка в сборе (M4x40...70 мм)	2 шт.
паспорт	1 шт.
Материал	ZAMAK
Гарантия	5 лет





Selena



Selena LD19-1AB/GP-7
Бронза/золото



Selena LD19-1SN/CP-3
Матовый никель/хром



Selena LD19-1AB/GP-7
Бронза/золото

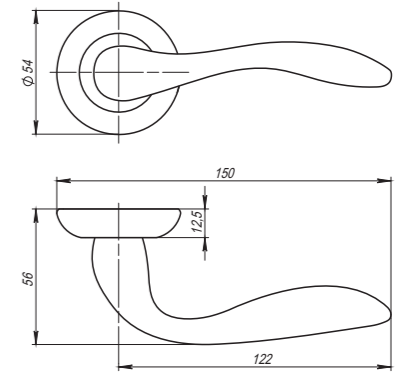

Комплектация:	
ручки	1 пара
декоративное кольцо	2 шт.
стопорный винт	2 шт.
саморезы (3x18 мм)	6 шт.
квадрат (8x105 мм)	1 шт.
стяжка в сборе (M4x40...70 мм)	2 шт.
паспорт	1 шт.
Материал	ZAMAK
Гарантия	5 лет

Stella



Stella LD28-1SN/CP-3
Матовый никель/хром

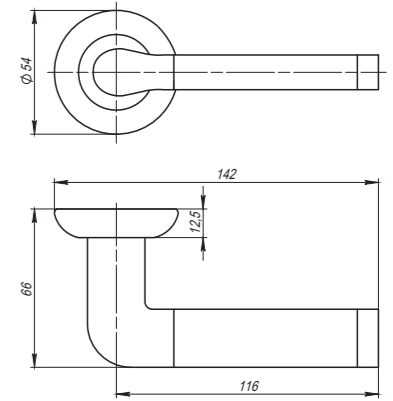

Stella LD28-1SN/CP-3
Матовый никель/хром



Комплектация:	
ручки	1 пара
декоративное кольцо	2 шт.
стопорный винт	2 шт.
саморезы (3x18 мм)	6 шт.
квадрат (8x105 мм)	1 шт.
стяжка в сборе (M4x40...70 мм)	2 шт.
паспорт	1 шт.
Материал	ZAMAK
Гарантия	5 лет

Virgo



Virgo LD57-1SN/CP-3
Матовый никель/хром

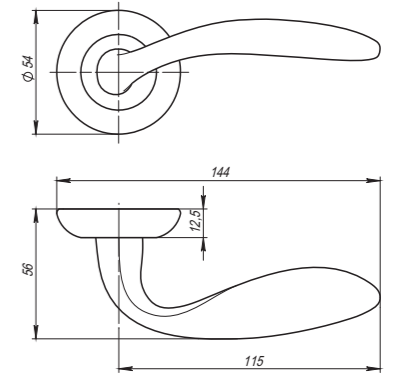

Virgo LD57-1SN/CP-3
Матовый никель/хром



Virgo LD57-1AB/GP-7
Бронза/золото

Комплектация:	
ручки	1 пара
декоративное кольцо	2 шт.
стопорный винт	2 шт.
саморезы (3x18 мм)	6 шт.
квадрат (8x105 мм)	1 шт.
стяжка в сборе (M4x40...70 мм)	2 шт.
паспорт	1 шт.
Материал	ZAMAK
Гарантия	5 лет





SH011

с замком в комплекте



SH011-BK CP-8
Хром



SH011-BK SN-3
Мат. никель



SH011-BK AB-7
Бронза



SH011-BK WAB-11
Мат. бронза



SH011-BK SG-1
Мат. золото



SH011-BK GP-2
Золото

SH011

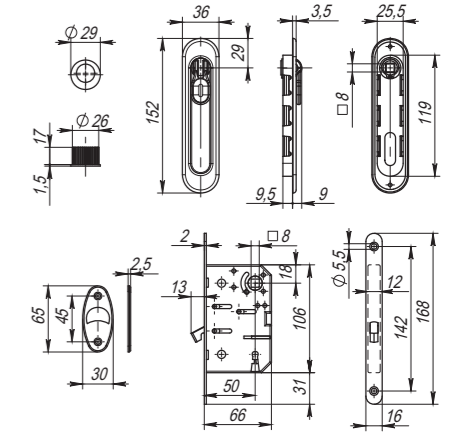

Комплектация:

ручки для раздвиж. дверей	1 пара
пластик. вкладыш	2 шт.
торцевой захват	1 шт.
защелка для раздвиж. дверей	1 шт.
ответная планка	1 шт.
квадрат (8x37 мм)	1 шт.
саморезы (4x20, 3x18 мм)	8 шт.
шаблон для монтажа	1 шт.
паспорт	1 шт.

Материал корпуса ZAMAK
Лицевая планка и ответная планка защелки нерж. сталь

SH010

без замка



SH010-CP-8
Хром



SH010-SN-3
Мат. никель



SH010-AB-7
Бронза



SH010-WAB-11
Мат. бронза



SH010-SG-1
Мат. золото



SH010-GP-2
Золото

SH010

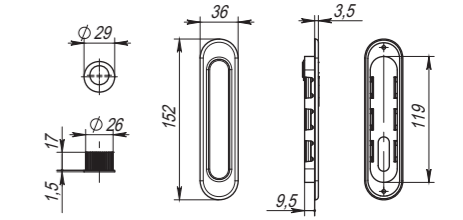

Комплектация:

ручки для раздвиж. дверей	1 пара
пластик. вкладыш	2 шт.
торцевой захват	1 шт.
саморезы (3x18 мм)	4 шт.
шаблон для монтажа	1 шт.
паспорт	1 шт.

Материал ZAMAK

Гарантия 5 лет

CB-S

Поворотник на цилиндрический механизм со штоком



CB-S-CP-8 Хром CB-S-SN-3 Мат. никель CB-S-AB-7 Бронза CB-S-SG-1 Мат. золото CB-S-GP-2 Золото

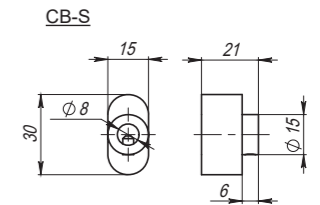

Комплектация:	
поворотная ручка на цилиндрический механизм	1 шт.
шестигранный ключ (2 мм)	1 шт.
Материал	ZAMAK
Гарантия	5 лет

SB-30/6

Поворотная ручка без ответной части



SB-30/6-CP-8 Хром SB-30/6-GP-2 Золото

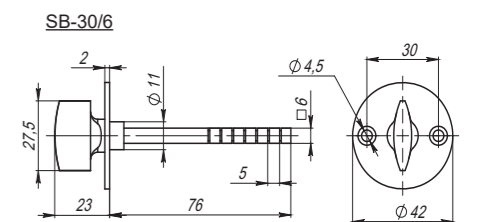

Комплектация:	
ручка поворотная на квадрате (6x76 мм)	1 шт.
саморезы (3x18 мм)	2 шт.
Материал	ZAMAK
Гарантия	5 лет

Вставка под шток

Вставка под шток для CYLINDER



SILVER-925 Серебро 925 AS-9 Античное серебро CP-8 Хром SC-14 Мат. хром SN-3 Мат. никель AB-7 Бронза WAB-11 Мат. бронза



BB-17 Коричневая бронза OB-13 Античная бронза ABL-18 Темная медь GOLD-24 Золото 24K GP-2 Золото FG-10 Французское золото

Вставка под шток

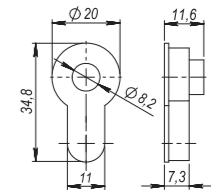

Материал	ZAMAK
Гарантия	5 лет





ET/SQ

накладки на цилиндр



ET/SQ-21CP-8
Хром



ET/SQ-21SN-3
Мат. никель



ET/SQ-21ABL-18
Темная медь

ET/SQ

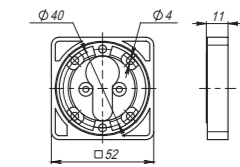

Комплектация:	
накладка	2 шт.
шестигранный ключ (2 мм)	1 шт.
стяжка в сборе (M4x50...70 мм)	2 шт.
саморезы (3x18 мм)	8 шт.
Материал	ZAMAK
Гарантия	5 лет

PS/SQ

накладки под ключ «Буратино»



PS/SQ-21SN-3
Мат. никель

PS/SQ

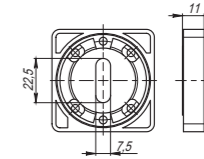

Комплектация:	
накладка	2 шт.
шестигранный ключ (2 мм)	1 шт.
стяжка в сборе (M4x50...70 мм)	2 шт.
саморезы (3x18 мм)	8 шт.
Материал	ZAMAK
Гарантия	5 лет

BK6/SQ

ручка поворотная с ответной частью



BK6/SQ-21CP-8
Хром



BK6/SQ-21SN/CP-3
Мат. никель/хром



BK6/SQ-21SN-3
Мат. никель

BK6/SQ

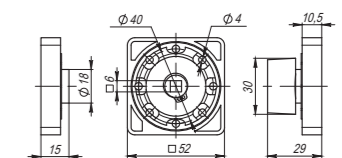

Комплектация:	
поворотная ручка	1 шт.
ответная часть	1 шт.
квадрат (6x80 мм)	1 шт.
шестигранный ключ (2 мм)	1 шт.
стяжка в сборе (M4x50...70 мм)	2 шт.
саморезы (3x18 мм)	8 шт.
Материал	ZAMAK
Гарантия	5 лет



BK6/SQ-21ABL-18
Темная медь

ET

накладки на цилиндр



ET-1CP-8
Хром



ET-1SN/CP-3
Мат. никель/хром



ET-1AB/GP-7
Бронза/золото

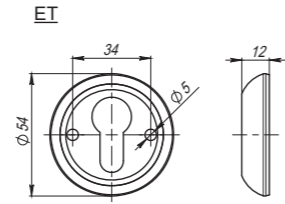

Комплектация:	
накладка	2 шт.
саморезы (3x18 мм)	4 шт.
Материал	
ZAMAK	
Гарантия	
5 лет	

PS

накладки под ключ «Буратино»



PS-1SN/CP-3
Мат. никель/хром



PS-1AB/GP-7
Бронза/золото



PS-1SG/GP-4
Мат. золото/золото

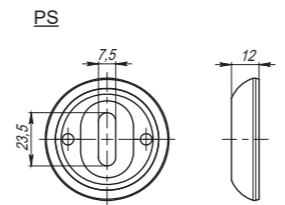

Комплектация:	
накладка	2 шт.
саморезы (3x18 мм)	4 шт.
Материал	
ZAMAK	
Гарантия	
5 лет	

ВК6

ручка поворотная с ответной частью



ВК6-1CP-8
Хром



ВК6-1SN/CP-3
Мат. никель/хром



ВК6-1AB/GP-7
Бронза/золото



ВК6-1SG/GP-4
Мат. золото/золото

ВК6

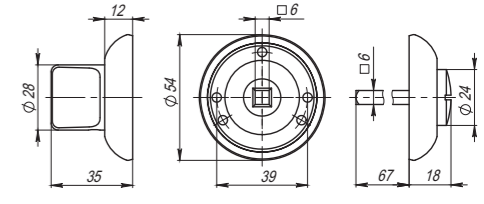

Комплектация:	
декоративная накладка	2 шт.
поворотная ручка и ответная часть на квадрате (6x80 мм)	1 шт.
стяжка в сборе (M4x50...70 мм)	1 шт.
саморезы (3x18 мм)	6 шт.
Материал	
ZAMAK	
Гарантия	
5 лет	

ВКW6/ВКW8

ручка поворотная без ответной части



ВКW8-1CP-8
ВКW6-1CP-8
Хром



ВКW8-1SN/CP-3
Мат. никель/хром



ВКW8-1AB/GP-7
Бронза/золото



ВКW8-1SG/GP-4
Мат. золото/золото

ВКW6/ВКW8

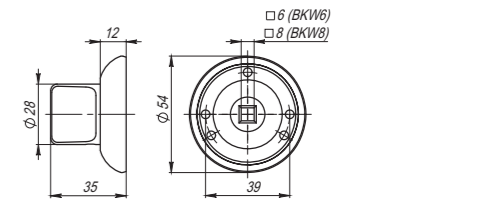

Комплектация:	
поворотная ручка	1 шт.
стопорный винт	1 шт.
квадрат (6x80/8x80 мм)	1 шт.
стяжка в сборе (M4x50...70 мм)	2 шт.
саморезы (3x18 мм)	3 шт.
Материал	
ZAMAK	
Гарантия	
5 лет	



ET/ATC-Protector 1-25 SQ

броненакладки



CP-8
Хром



SC-14
Матовый хром



SN-3
Мат.никель



AB-7
Бронза



GP-2
Золото

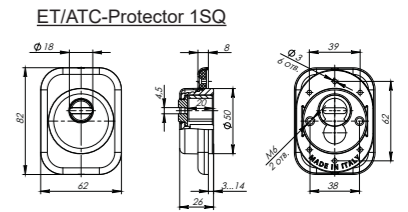

Комплектация:

Броненакладка (высота 25 мм)	1 шт.
Декоративный колпачок	1 шт.
Декоративное кольцо	1 шт.
Пластиковый вкладыш	1 шт.
Винты М6х40 мм	2 шт.

ET/ATC-Protector 1-25, 1-33

броненакладка (высота 25 или 33 мм)



CP-8
Хром



SC-14
Мат. хром



SN-3
Мат.никель

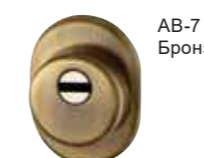

AB-7
Бронза



SG-4
Мат. золото



GP-2
Золото

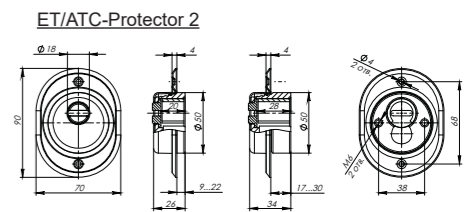
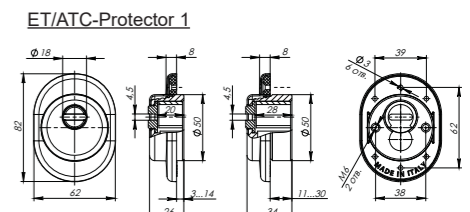

Комплектация:

Броненакладка (высота 25 или 30 мм)	1 шт.
Декоративный колпачок	1 шт.
Декоративное кольцо	1 шт.
Пластиковый вкладыш	1 шт.
Винты М6х40 мм	2 шт.

Материал корпуса: закаленная сталь

Декоративные элементы: латунь

Гарантия: 5 лет

ET/ATC-Protector 2-25, 2-33

броненакладка (высота 25 или 33 мм)



CP-8
Хром



GP-2
Золото

**PS-DEC SQ
(ATC Protector 1)**

Декоративная наклейка на сувальдный замок



**PS-DEC SQ CT
(ATC Protector 1)**

Декоративная наклейка на сувальдный замок со шторкой



**ET-DEC SQ
(ATC Protector 1)**

Декоративная наклейка на цилиндр



**BK-DEC SQ
(ATC Protector 1)**

Декоративная наклейка на цилиндр со штоком



Варианты цветов:



CP-8
Хром



SC-14
Мат. хром



SN-3
Мат.никель



AB-7
Бронза



GP-2
Золото

PS-DEC SQ (ATC Protector 1)

PS-DEC SQ CT (ATC Protector 1)

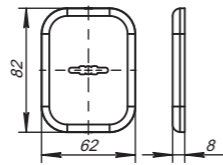

ET-DEC SQ (ATC Protector 1)

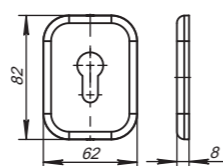

BK-DEC SQ (ATC Protector 1)

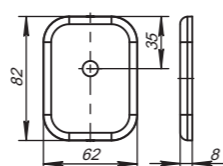

Комплектация:	
Наклейка	1 шт.
Пластиковое основание	1 шт.
Материал: латунь	
Гарантия 5 лет	

**PS-DEC
(ATC Protector 1)**

Декоративная наклейка на сувальдный замок



**PS-DEC CT
(ATC Protector 1)**

Декоративная наклейка на сувальдный замок со шторкой



**PS/VC-DEC
(ATC Protector 1)**

Декоративная наклейка на сувальдный замок со шторкой



**ET-DEC
(ATC Protector 1)**

Декоративная наклейка на цилиндр



**BK-DEC
(ATC Protector 1)**

Декоративная наклейка на цилиндр со штоком



Варианты цветов:



CP-8
Хром



SC-14
Мат. хром



SN-3
Мат.никель



AB-7
Бронза



SG-1
Мат. золото



GP-2
Золото

BK-DEC (ATC Protector 1)

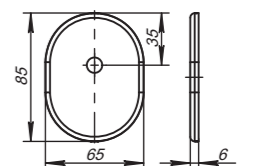

PS-DEC (ATC Protector 1)

PS-DEC CT (ATC Protector 1)

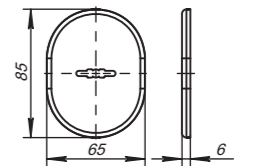

ET-DEC (ATC Protector 1)

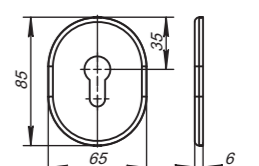

PS/VC-DEC (ATC Protector 1)

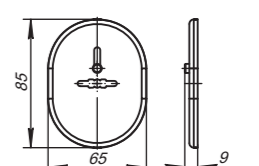

Комплектация:	
Наклейка	1 шт.
Пластиковое основание	1 шт.
Материал: латунь	
Гарантия 5 лет	

Architect 3D-ACH

скрытой установки (левые, правые)



Architect 3D-ACH 60 CP-8
Architect 3D-ACH 40 CP-8
Хром



Architect 3D-ACH 60 SC-14
Architect 3D-ACH 40 SC-14
Мат. хром



Architect 3D-ACH 60 SN-3
Architect 3D-ACH 40 SN-3
Мат. никель



Architect 3D-ACH 60 AB-7
Architect 3D-ACH 40 AB-7
Бронза



Architect 3D-ACH 60 SG-1
Architect 3D-ACH 40 SG-1
Мат. золото



Architect 3D-ACH 60 BL
Architect 3D-ACH 40 BL
Черный



Крепежная пластина
с комплектом крепежа
для Architect 3D-ACH 60
и Architect 3D-ACH 40



Шаблон для врезки скрытых петель
Armadillo 3D ACH/UNIVERSAL, AGB
(Вставки для петель Architect 3D-ACH 40, Architect 3D-ACH 60,
UNIVERSAL 40, UNIVERSAL 60, Eclipse 2.0)

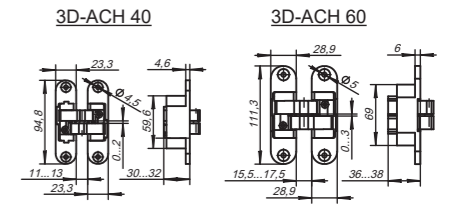

Тип петли	Предельная нагрузка на ДВЕ петли (кг)	Предельная нагрузка на ТРИ петли (кг)
3D-ACH 40	40	60
3D-ACH 60	60	90

Габариты дверного полотна: 2000x1000x40 мм

Комплектация:

петля скрытой установки	2 шт.
саморезы (5x40 мм)	1 компл.
шестигранный ключ (3 мм)	1 шт.
шестигранный ключ (4 мм)	1 шт.
паспорт	1 шт.

Материал цинковый сплав

Гарантия 5 лет



500-A

универсальные



500-A4 SC-14
Мат. хром



500-A5 PN
500-A4 PN
Перл. никель



500-A4 AS-9
Ант. серебро



500-A5 AB-7
500-A4 AB-7
Бронза



500-A4 WAB-11
Мат. бронза



500-A4 OB-13
Ант. бронза



500-A4 AC-9
Медь

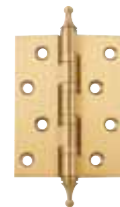

500-A5 SG-1
500-A4 SG-1
Мат. золото

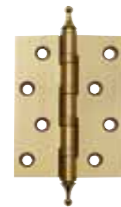

500-A5 GP-2
500-A4 GP-2
Золото

500-B

универсальные



500-B4 AB-7
Бронза



500-B4 SG-1
Мат. золото



500-B4 GP-2
Золото

500-A4

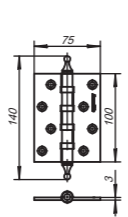

500-A5

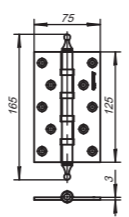

Тип петли	Предельная нагрузка на ДВЕ петли (кг)	Предельная нагрузка на ТРИ петли (кг)
500-A4	40	60
500-A5	50	75

Габариты дверного полотна: 2000x1000x40 мм

Комплектация: дверная петля саморезы (4,8x30 мм)	2 шт. 1 компл.
---	-------------------

Материал	латунь
-----------------	--------

Гарантия	5 лет
-----------------	-------

500-B4

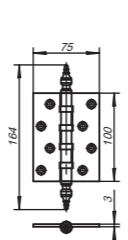

500-B5

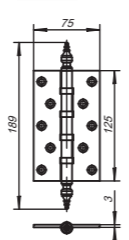

Тип петли	Предельная нагрузка на ДВЕ петли (кг)	Предельная нагрузка на ТРИ петли (кг)
500-B4	40	60
500-B5	50	75

Габариты дверного полотна: 2000x1000x40 мм

Комплектация: дверная петля саморезы (4,8x30 мм)	2 шт. 1 компл.
---	-------------------

Материал	латунь
-----------------	--------

Гарантия	5 лет
-----------------	-------

500-C

универсальные



500-C4 CP-8
Хром



500-C4 SC-14
Мат. хром



500-C4 SN-3
Сатин. никель



500-C5 PN
500-C4 PN
Перл. никель



500-C4 AS-9
Ант. серебро



500-C5 AB-7
500-C4 AB-7
Бронза



500-C4 WAB-11
Мат. бронза



500-C4 OB-13
Ант. бронза



500-C4 AC-9
Медь



500-C5 SG-1
500-C4 SG-1
Мат. золото

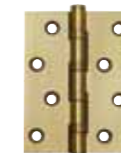

500-C5 GP-2
500-C4 GP-2
Золото

500-C4

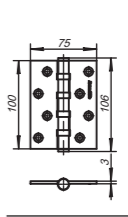

500-C5

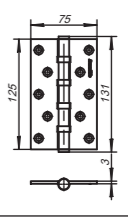

Тип петли	Предельная нагрузка на ДВЕ петли (кг)	Предельная нагрузка на ТРИ петли (кг)
500-C4	40	60
500-C5	50	75

Габариты дверного полотна: 2000x1000x40 мм

Комплектация: дверная петля саморезы (4,8x30 мм)	2 шт. 1 компл.
---	-------------------

Материал	латунь
-----------------	--------

Гарантия	5 лет
-----------------	-------

DAS SS 201-4"

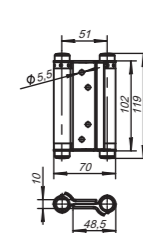

DAS SS 201-5"

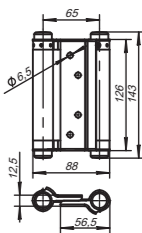

Тип петли	Предельная нагрузка на ДВЕ петли (кг)	Предельная нагрузка на ТРИ петли (кг)
DAS SS 201-4"	20	30
DAS SS 201-5"	30	40

Комплектация: пружинная петля ключ круглый (Ø2.8 мм) саморезы (4,2x24 мм) инструкция по установке	2 шт. 1 шт. 1 компл. 1 шт.
--	-------------------------------------

Материал	нержавеющая сталь
-----------------	-------------------

Гарантия	5 лет
-----------------	-------

DAS SS

пружинные



DAS SS 201-5" CP-8
DAS SS 201-4" CP-8
Хром



DAS SS 201-5" SN-3
DAS SS 201-4" SN-3
Мат. никель



DAS SS 201-5" AB-7
DAS SS 201-4" AB-7
Бронза



DAS SS 201-5" SG-1
DAS SS 201-4" SG-1
Мат. золото



DAS SS 201-5" GP-2
DAS SS 201-4" GP-2
Золото

DVG

стеклянная оптика



DVG1 CP-8
DVG2 CP-8
DVG3 CP-8
Хром

DVG1 SN-3
DVG2 SN-3
DVG3 SN-3
Матовый никель

DVG1 AB-7
DVG2 AB-7
DVG3 AB-7
Бронза

DVG1 SG-1
DVG3 SG-1
Матовое золото

DVG1 GP-2
DVG2 GP-2
DVG3 GP-2
Золото



DVG5 SQ CP-8
DVG6 SQ CP-8
Хром

DVG5 SQ SC-14
DVG6 SQ SC-14
Матовый хром

DV

пластиковая оптика



DV1 CP-8
DV2 CP-8
Хром

DV2 SN-3
Матовый никель

DV1 SG-1
DV2 SG-1
Матовое золото

DV1 GP-2
DV2 GP-2
Золото

DVG1, DV1

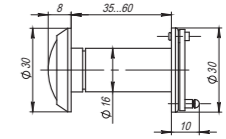

DVG2, DV2

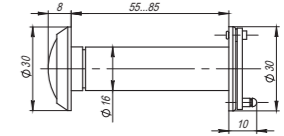

DVG3

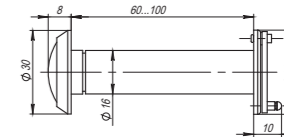

DVG5

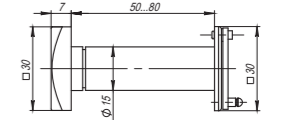

DVG6

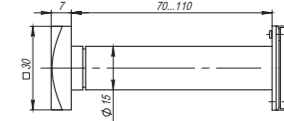

Комплектация:

дверной глазок	1 шт.
декоративная шторка	1 шт.

Материал латунь

Гарантия 5 лет

DH062 ZA напольные



DH062 ZA CP-8
Хром



DH062 ZA SN-3
Мат. никель



DH062 ZA AB-7
Бронза



DH062 ZA SG-1
Мат. золото



DH062 ZA GP-2
Золото

DH062 ZA

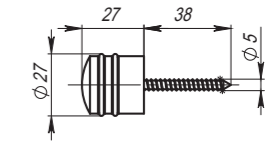

Комплектация:	
дверной упор	1 шт.
шпилька (M6/Ø5x50 мм)	1 шт.
дюбель (8x37 мм)	1 шт.

Материал цинковый сплав

Гарантия 5 лет

DH003 ZA напольные



DH003ZA CP-8
Хром



DH003ZA SN-3
Мат. никель



DH003ZA AB-7
Бронза



DH003ZA SG-1
Мат. золото



DH003ZA GP-2
Золото

DH003 ZA

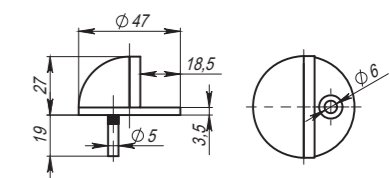

Комплектация:	
дверной упор	1 шт.
саморезы (4,2x32 мм)	1 шт.
дюбель (6x30 мм)	1 шт.

Материал цинковый сплав

Гарантия 5 лет

MDS-003 ZA

магнитные



MDS-003 ZA CP-8
Хром



MDS-003 ZA SN-3
Мат. никель



MDS-003 ZA AB-7
Бронза



MDS-003 ZA SG-1
Мат. золото



MDS-003 ZA GP-2
Золото

MDS-003 ZA

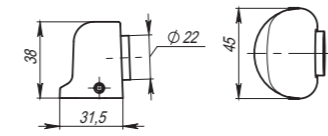

Комплектация:

дверной упор	1 шт.
шестигранный ключ (2,5 мм)	1 шт.
саморезы (3,8x25 мм)	3 шт.
дюбель (6x25 мм)	2 шт.

Материал

цинковый сплав

Гарантия

5 лет

DH033 ZA

настенные



DH033ZA CP-8
Хром



DH033ZA SN-3
Мат. никель



DH033ZA AB-7
Бронза



DH033ZA SG-1
Мат. золото



DH033ZA GP-2
Золото

DH033 ZA

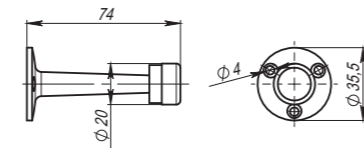

Комплектация:

дверной упор	1 шт.
саморезы (3,5x19 мм)	3 шт.

Материал

цинковый сплав

Гарантия

5 лет

FB

торцевые



FB 5-1/2 CP-8
Хром



FB 5-1/2 AB-7
Бронза



FB 5-1/2 GP-2
Золото

FB

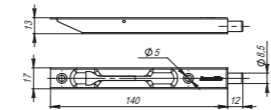

Комплектация:

торцевой упор	1 шт.
ответная планка (40x18 мм)	1 шт.
саморезы (2,8x12 мм)	2 шт.

Материал

цинковый сплав

Гарантия

5 лет





LY
морозостойкие



LY2 White
LY3 White
LY4 White
LY5 White
Белый



LY2 AI
LY3 AI
LY4 AI
LY5 AI
Алюминий



LY2 Bronze
LY3 Bronze
LY4 Bronze
LY5 Bronze
Бронза



LY2 Brown
LY3 Brown
LY4 Brown
LY5 Brown
Коричневый

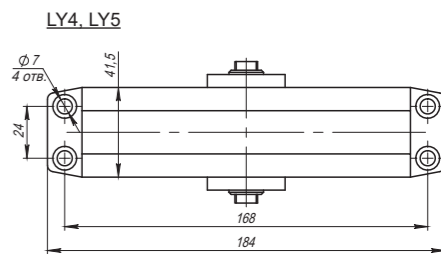
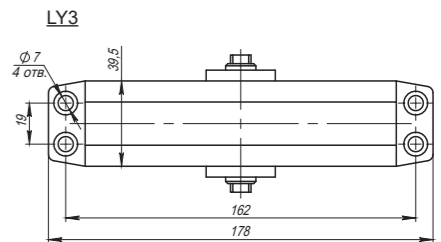
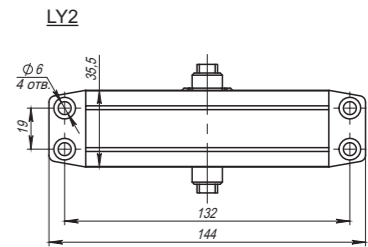

Серия	Соответствие стандарту EN1154	Макс. Ширина дверного полотна, мм	Масса дверного полотна, кг
LY2	EN2	850	25-45
LY3	EN3	962	40-65
LY4	EN4	1219	60-85
LY5	EN5, EN6	1372	80-120

Комплектация:

дверной доводчик	1 шт.
рычаг	1 шт.
декоративная заглушка	1 шт.
комплект крепежа	1 шт.
инструкция	1 шт.
шаблон монтажа	1 шт.

Материал цинковый сплав

Гарантия 1 год



LH 25

корпуса замков



LH 25-50 CP-8
Хром



LH 25-50 SN-3
Мат. никель



LH 25-50 AB-7
Бронза



LH 25-50 GP-2
Золото



LH 25-50 SG-1
Мат. золото

LH 25

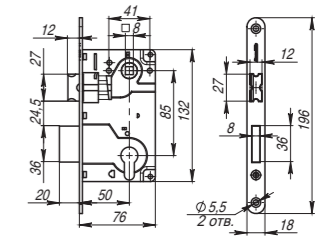

Комплектация:	
корпус замка	1 шт.
ответная планка	1 шт.
декоративная заглушка	1 шт.
винт крепления цилиндр. мех-ма	1 шт.
саморезы	4 шт.
шаблон для монтажа	1 шт.

Материал корпус: сталь
планка и язычок: ZAMAK

Гарантия 5 лет

LH 720

защелки



LH 720-45 CP-8
LH 720-50 CP-8
Хром



LH 720-50 SN-3
Мат. никель



LH 720-50 AB-7
Бронза



LH 720-50 SG-1
Мат. золото



LH 720-50 GP-2
Золото

LH 720

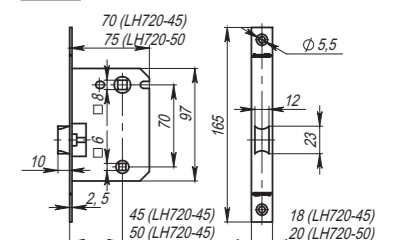

Комплектация:	
защелка	1 шт.
ответная планка	1 шт.
декоративная заглушка	1 шт.
саморезы (4x20 мм)	4 шт.
шаблон для монтажа	1 шт.

Материал корпус: сталь
планка и язычок: ZAMAK

Гарантия 5 лет

LH 120
защелки



LH 120-45-25 CP-8
Хром



LH 120-45-25 SC-14
Мат. хром



LH 120-45-25 SN-3
Мат. никель



LH 120-45-25 AB-7
Бронза



LH 120-45-25 WAB-11
Мат. бронза



LH 120-45-25 SG-1
Мат. золото



LH 120-45-25 GP-2
Золото

LH 220
защелки



LH 220-45-25 CP-8
Хром



LH 220-45-25 AB-7
Бронза



LH 220-45-25 GP-2
Золото

DB 920
задвижки



DB 920-45-25 CP-8
Хром



DB 920-45-25 SN-3
Мат. никель



DB 920-45-25 AB-7
Бронза



DB 920-45-25 SG-1
Мат. золото



DB 920-45-25 GP-2
Золото

LH 120

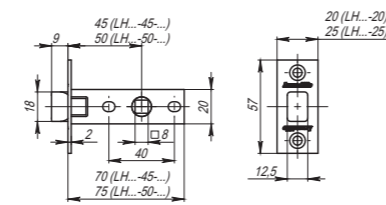

Комплектация:

защёлка	1 шт.
ответная планка	1 шт.
декоративная заглушка	1 шт.
саморезы (3,5x20 мм)	4 шт.

LH 220

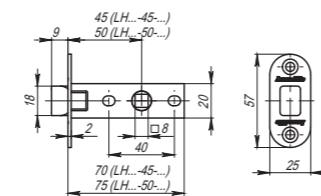

Комплектация:

защёлка	1 шт.
ответная планка	1 шт.
декоративная заглушка	1 шт.
саморезы (3,5x20 мм)	4 шт.

DB 920

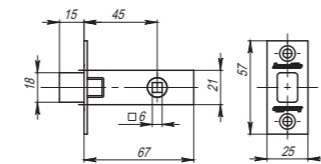

Комплектация:

задвижка	1 шт.
ответная планка	1 шт.
декоративная заглушка	1 шт.
саморезы (3,5x20 мм)	4 шт.

Материал корпус: сталь,
планка и язычок: ZAMAK

Гарантия 5 лет

Стяжки



ARM CP-8
Хром



ARM AB-7
Бронза



ARM GP-2
Золото

Квадраты



6x80



8x120



8x130



8x140



8x150



8x160

Стенды

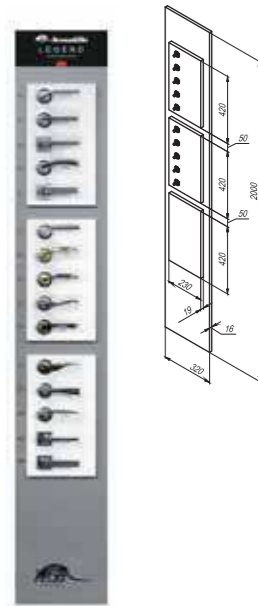

Настенный
3 панели с товаром

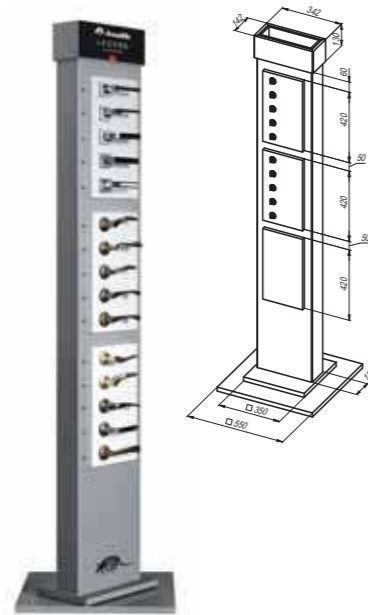

2-х сторонний поворотный
6 панелей с товаром

Рекламная продукция



Каталог



Буклет «Ручки и накладки»



Листовки

Упаковка

Скин-упаковка



Замки, защелки

Пакет



Накладки, поворотники

Картонная упаковка



Глазки



Упоры



Скрытые петли



Картонные петли



Пружинные петли



Доводчики



Ручки для раздвижных дверей



Ручки



Защёлки

Система «книжка» для складных дверей

FOLDING/40

Складные двери экономят пространство и идеально подходят для небольших помещений и узких проходов. Предназначены для установки на деревянные межкомнатные двери в стандартную коробку. Уникальная конструкция придаёт индивидуальность любому интерьеру. Универсальный механизм позволяет выбрать сторону открывания и даёт возможность установить две складные двери в большой проём. Вариант с ассиметричными створками делает двери оригинальными и допускает использование нажимных ручек с двух сторон полотна. Петли «ножницы» крепятся в верхней и нижней части полотен, благодаря этому торцы выглядят эстетично.



Made in Italy

**Ресурс 200 000**
полных циклов**Толщина двери**
30-40 мм**Вес двери**
до 40 кг**Гарантия**
2 года

Варианты установки:

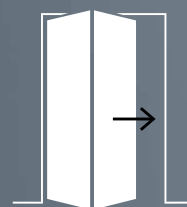

Стандартная дверь

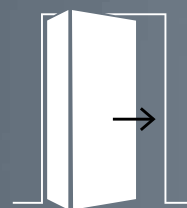

Ассиметричная дверь

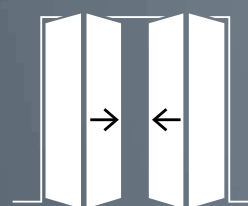

Двойные двери





URBAN
collection

CAVE



В современной динамичной жизни большого города хочется почувствовать себя наедине с природой: окунуться в прозрачную гладь озера или очутиться в окружении гор, и вдохнуть кристально чистый воздух.

При создании новой серии ручек URBAN CAVE (англ. — городская пещера) источником вдохновения стали природные материалы, которые издревле использовались человеком для обустройства своих жилищ. Строгие и массивные модели ассоциируются с непоколебимостью скал, надежностью металлических конструкций и долговечностью кирпичных строений.

Ручки идеально впишутся в брутальные интерьеры с необработанными поверхностями, простыми формами и натуральными фактурами, отсылая к доисторическим временам, когда человек жил в гармонии с окружающим миром.



BRICK



STONE



IRON

BRICK

Природная глина — один из древнейших материалов, применяемых в строительстве и в оформлении жилых помещений по сей день. Из нее делают несущие конструкции, кирпичи, ей штукатурят стены.

В наше время оформление пространства в промышленном стиле переживает настоящий бум. Иллюзия необработанных стен с отделкой из штукатурок — популярный прием для брутальных интерьеров, а кирпичная кладка и ее имитация являются одной из визитных карточек стиля лофт.

Массивная ручка BRICK, по форме напоминающая кирпич, станет логическим стилистическим завершением.

BRICK (англ.) — кирпич



BRICK UCS MWSC-33
Итальянский тиснёный



BRICK UCS SN-3
Матовый никель



BRICK UCS BL-24
Чёрный



STONE

Камень — это один из самых прочных и долговечных материалов, которые применяются для строительства и отделки. Использование камня в дизайне жилых комнат всегда добавляет интерьеру оригинальность. Каменные поверхности прекрасно гармонируют с любыми материалами, применяемыми в оформлении загородного дома или квартиры, что помогает не только создавать атмосферу уюта, но и привносить частичку природы, которой нам так не хватает в шумном городе.

Ручка STONE, будто высеченная из каменной глыбы, отлично впишется в любую стилистику и добавит нотки брутализма в дизайн помещения.

STONE (англ.) — камень



STONE UCS CP-8
Хром



STONE UCS SN-3
Матовый никель



STONE UCS BL-24
Чёрный



IRON

Металл — надёжный и пластичный материал, открывающий широкое поле для фантазии дизайнера: в качестве материала отделки, элементов декора и зонирования пространства. Использование металла в дизайне помещений сейчас находится на пике моды. Акцентные металлические детали, со вкусом вписанные в интерьер, придадут ему уникальность и особый лоск.

Оригинальная форма ручки IRON станет стильным акцентом в украшении интерьера.

IRON (англ.) — железо



IRON UCS CP-8
Хром



IRON UCS MWSC-33
Итальянский тиснёный



IRON UCS SN-3
Матовый никель



IRON UCS BPVD-77
Воронёный никель



Чертежи

BRICK

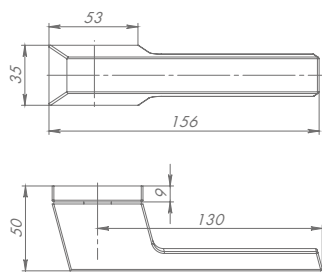

STONE

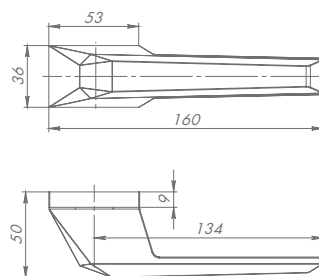

IRON

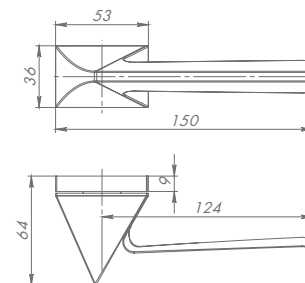

WC-BOLT BK6

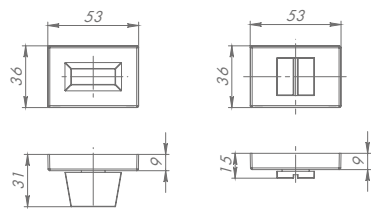



Armadillo

URBAN
collection

URBAN collection

ARMADILLO — бренд дверной фурнитуры, существующий с 2005 года и завоевавший признание потребителей во многих странах мира. Миссия бренда заключается в разработке первоклассных и новаторских решений, способных удовлетворить эстетический вкус знатоков красоты и комфорта. Мы ценим высокое качество и стильный дизайн наших изделий, стремимся к совершенству, следуя в ногу со временем.

ARMADILLO включает три стилистически разные коллекции: URBAN, CLASSIC и LEGEND*.

Коллекция URBAN — это инновационные продукты, созданные для жизни в современном мегаполисе.

Дверные ручки URBAN SLIM collection	2	CUBE.....	28
MIRAGE.....	4	EXCALIBUR.....	30
TORSO.....	6	GROOVE.....	32
GRAND.....	8	LINE.....	34
MORI.....	10	MATRIX.....	36
FLAME.....	12	SCREEN.....	38
TWIN.....	14	SQUID.....	40
WAVE.....	16	Фурнитура URBAN.....	42
AQUA.....	18	Ручки и наборы для раздвижных дверей	44
Фурнитура URBAN SLIM.....	20	Петли UNIVERSAL 3D-ACH 40/60	46
Дверные ручки URBAN collection	22	Автоматические пороги	48
ARC.....	24	Дверные доводчики со скользящей тягой	50
AJAX.....	26	Чертежи	52

* CLASSIC — классическая серия, LEGEND — базовая коллекция.

**Коллекция ручек
Armadillo URBAN SLIM**

Представляет собой серию ручек на тонком основании. Идеей для вдохновения стали самые оригинальные архитектурные сооружения со всего мира. Модели коллекции повторяют четкие формы и плавные линии авторских высотных зданий.



MIRAGE



FLAME



TORSO



AQUA



GRAND



WAVE



MORI



TWIN

Всемирный торговый центр 4 (Four World Trade Center) был построен в Нью-Йорке по проекту архитектора Фумихико Маки в стиле минимализм. Фасад здания полностью облицован композитным стеклом со специальным покрытием, которое создает ощущение легкости и эфемерности. Окружающие здания отражаются в его стеклянном фасаде настолько четко, что контуры самой башни практически растворяются. Зеркальный фасад и скульптурный аспект проекта выполнены так, что порой кажется, будто здание исчезает на глазах, создавая эффект миража. Острые грани ручки MIRAGE повторяют архитектуру здания, благодаря чему сама ручка становится практически незаметной на двери при смене угла зрения.

*MIRAGE (англ.) - мираж.

MIRAGE



MIRAGE USS CP-8
Хром



MIRAGE USS BL-26
Чёрный



MIRAGE USS BPVD-77
Воронённый никель



MIRAGE USS CP-8
Хром



MIRAGE USS MWSC-33
Итальянский тиснёный

HSB Turning Torso — небоскрёб в Мальмё, Швеция. Здание спроектировано испанским архитектором Сантьяго Калатравой. Прототипом конструкции небоскреба послужила скульптура этого же архитектора «TwistingTorso» (с англ. — «Закрученный торс»). Необычная идея скручивания повторяется в изгибах ручки TORSO.

TORSO



TORSO USS SN-3
Матовый никель



TORSO USS AB-7
Бронза



TORSO USS BL-26
Чёрный



TORSO USS BPVD-77
Воронёный никель



TORSO USS SN-3
Матовый никель



TORSO USS MWSC-33
Итальянский тиснённый



Ручка GRAND повторяет формы уникального многофункционального комплекса Raffles City Hangzhou, расположенного в одном из самых живописных городов Китая Ханчжоу.

Во время проектирования архитекторы вдохновлялись движением реки Фучуньцзян, что воплотилось в плавных волнистых очертаниях зданий.

Главной концепцией комплекса является «все-в-одном». В зданиях двух башен расположены гостиница, апартаменты, офисы, рестораны, помещения для отдыха, театр и вертолетная площадка. Но также внутри размещен и главный выход к метро. Именно поэтому Raffles City Hangzhou является поистине грандиозным.

*GRAND (англ.) - грандиозный.

GRAND



GRAND USS CP-8
Хром



GRAND USS BL-26
Чёрный



GRAND USS BPVD-77
Воронённый никель



GRAND USS CP-8
Хром



GRAND USS MWSC-33
Итальянский тиснённый



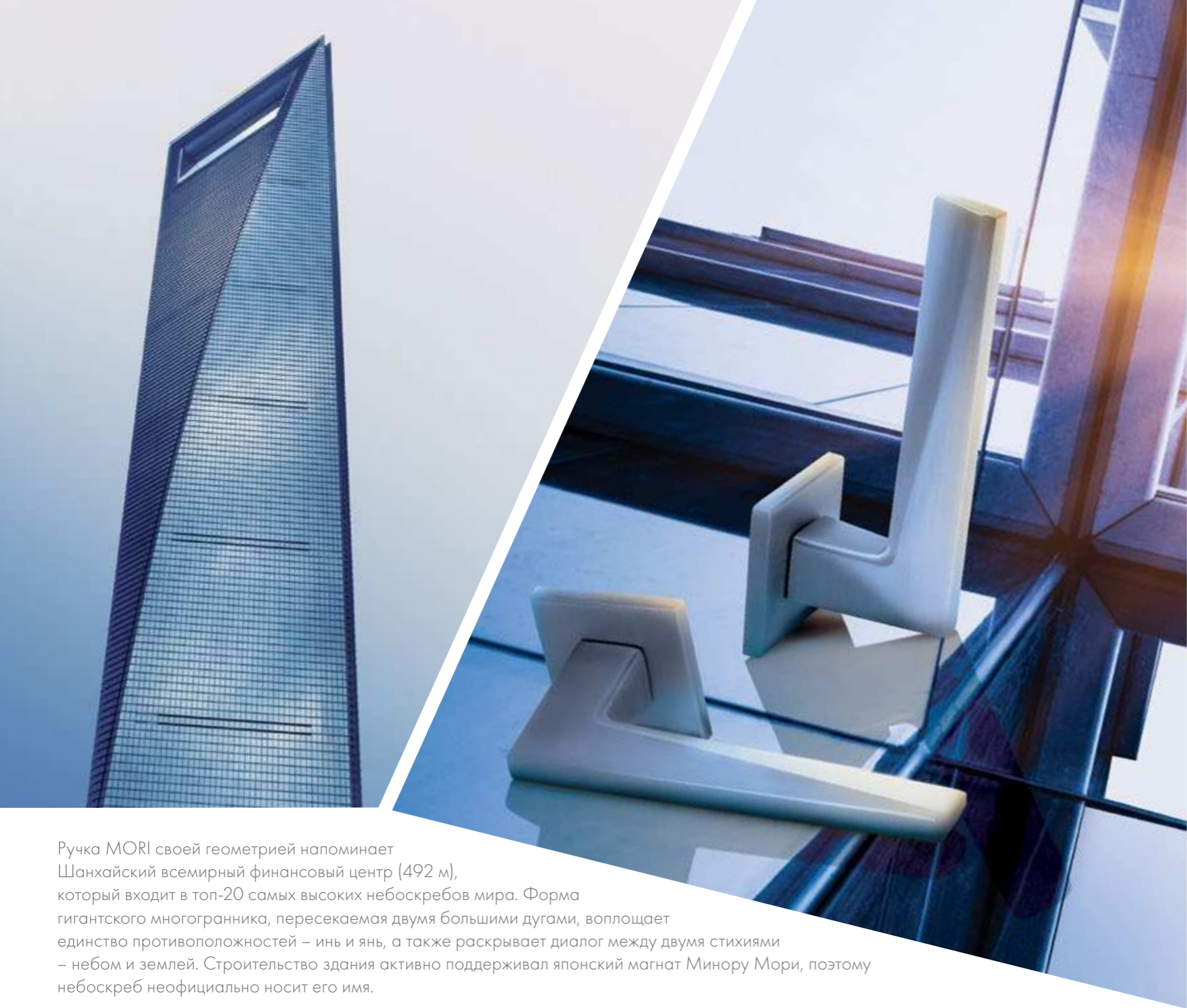

Ручка MORI своей геометрией напоминает Шанхайский всемирный финансовый центр (492 м), который входит в топ-20 самых высоких небоскребов мира. Форма гигантского многогранника, пересекаемая двумя большими дугами, воплощает единство противоположностей – инь и янь, а также раскрывает диалог между двумя стихиями – небом и землей. Строительство здания активно поддерживал японский магнат Минору Мори, поэтому небоскреб неофициально носит его имя.

MORI



MORI USS MWSC-33
Итальянский тиснёный



MORI USS AB-7
Бронза



MORI USS BL-26
Чёрный



MORI USS BPVD-77
Воронёный никель



MORI USS CP-8
Хром



MORI USS MWSC-33
Итальянский тиснёный



MORI USS SN-3
Матовый никель



При создании ручки FLAME дизайнеры вдохновились удивительным ультрасовременным архитектурным комплексом Flame Towers или «Пламенные башни» в Баку в виде трех гигантских сооружений, по форме напоминающих языки пламени. Здания полностью покрыты LED-экранами, которые в вечернее время отображают движение огня, обозримое с самых дальних точек города. Визуально создаётся эффект исполинских факелов, что подчёркивает основную идею башен, кроющуюся в их названии.

*FLAME (англ.) - пламя.

FLAME



FLAME URS CP-8
Воронёный никель



FLAME URS AB-7
Бронза



FLAME URS BL-26
Чёрный



FLAME URS BPVD-77
Воронёный никель



FLAME URS CP-8
Хром



FLAME URS MWSC-33
Итальянский тиснёный



FLAME URS SN-3
Матовый никель

Международный финансовый центр Гуанчжоу является западной частью комплекса Башни-близнецы Guangzhou Twin Towers. Это самый высокий небоскреб в городе. Необычное по своему строению здание имеет форму треугольника с плавно очерченными гранями, которые расширяются в центре и сужаются около крыши. Фасады облицованы большими стеклянными панелями, что создает удивительную игру света на солнце. Такой лаконичный дизайн повторяется в ручке TWIN и придает ей особую грациозность.

* TWIN (англ.) - близнецы



TWIN



TWIN URS BL-26
Чёрный



TWIN URS AB-7
Бронза



TWIN URS BL-26
Чёрный



TWIN URS BPVD-77
Воронённый никель



TWIN URS CP-8
Хром



TWIN URS MWSC-33
Итальянский тиснённый



TWIN URS SN-3
Матовый никель



Впечатляющая волнообразная архитектура современного офисного здания GT Tower East стала знаковым объектом ландшафта делового района Сеула в Южной Корее и вдохновила нас на создание ручки WAVE. Уникальная конструкция башни создает эффект движения вверх. Стеклопанель фасад расчерчен черными линиями, которые повторяют форму башни и еще больше усиливают ее волнистый рельеф.
*WAVE (англ.) - волна

WAVE



WAVE URS CP-8
Хром



WAVE URS AB-7
Бронза



WAVE URS BL-26
Чёрный



WAVE URS BPVD-77
Воронённый никель



WAVE URS CP-8
Хром



WAVE URS MWSC-33
Итальянский тиснённый



WAVE URS SN-3
Матовый никель



Самый удивительный и талантливый архитектор на земле — природа, а людям только и остается изумляться и подражать ей. Так и поступили архитекторы Studio Gang, по проекту которых был построен небоскреб Aqua Tower в Чикаго. Конструкция здания навеяна образом выветренных скальных пород, которые похожи на фантастические замки. Многочисленные балконы и террасы, чередующиеся с массивами больших окон, создают видимость водной глади озера. Талантливая рука архитектора как бы преобразовала природную форму, сгладив острые углы, придав сооружению обтекаемую форму, отчего здание кажется живым телом. Подобная идея воплотилась в ручке AQUA. Оригинальная изогнутая форма передает волнение водной стихии и привносит в интерьер гармонию природы.

AQUA



AQUA URS BL-26
Чёрный



AQUA URS BL-26
Чёрный



AQUA URS BPVD-77
Воронёный никель



AQUA URS CP-8
Хром



AQUA URS MWSC-33
Итальянский тиснёный





Фурнитура

Наличие аксессуаров в стиле дверной ручки является неотъемлемым атрибутом каждой коллекции.



WC-BOLT BK6 URS AB-7
Бронза



WC-BOLT BK6 URS MWSC-33
Итальянский тиснёный



WC-BOLT BK6 URS SN-3
Матовый никель



WC-BOLT BK6 URS CP-8
Хром



WC-BOLT BK6 URS BPVD-77
Воронённый никель



WC-BOLT BK6 URS BL-26
Чёрный



WC-BOLT BK6 USS AB-7
Бронза



WC-BOLT BK6 USS MWSC-33
Итальянский тиснёный



WC-BOLT BK6 USS SN-3
Матовый никель



WC-BOLT BK6 USS CP-8
Хром



WC-BOLT BK6 USS BPVD-77
Воронённый никель



WC-BOLT BK6/USS BL-26
Чёрный



CYLINDER ET URS AB-7
Бронза



CYLINDER ET URS MWSC-33
Итальянский тиснёный



CYLINDER ET URS SN-3
Матовый никель



CYLINDER ET URS CP-8
Хром



CYLINDER ET URS BPVD-77
Воронённый никель



CYLINDER ET URS BL-26
Чёрный



CYLINDER ET USS AB-7
Бронза



CYLINDER ET USS MWSC-33
Итальянский тиснёный



CYLINDER ET USS SN-3
Матовый никель



CYLINDER ET USS CP-8
Хром



CYLINDER ET USS BPVD-77
Воронённый никель



CYLINDER ET USS BL-26
Чёрный



Коллекция Armadillo URBAN

Коллекция URBAN представляет собой ручки в современном стиле хай-тек. Массивные и эргономичные модели с уникальной запатентованной системой крепления TURN&SET разработаны с учетом современных требований и тенденций. Каждая ручка в коллекции носит оригинальное название и легенду.

URBAN collection



ARC



LINE



AJAX



MATRIX



CUBE

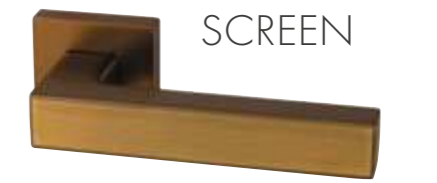

SCREEN



EXCALIBUR



SQUID



GROOVE



ARC

Хит нашей коллекции — разноцветная, как радуга, ручка ARC*. Увидеть радугу — хорошая примета, она предвещает конец ненастья и ясную погоду. Многие при виде радуги загадывают желание. Устанавливая на дверь ручку ARC, вы создаете хорошее настроение, благоприятную погоду в доме и ощущение комфорта.

*ARC (англ.) — радуга.



ARC URB2 CP/WHITE-14
Хром/белый



ARC URB2 GOLD-24/SGOLD-24
Золото 24K/мат. золото 24K



ARC URB2 CP/BROWN-16
Хром/коричневый



ARC URB2 CP/BORDO-15
Хром/бордовый



ARC URB2 SN/CP-3
Мат. никель/хром



ARC URB2 CP/WHITE-14
Хром/белый



ARC USQ2 BB/SBB-17
Кор. бронза/мат. кор. бронза



ARC USQ2 SN/CP-3
Мат. никель/хром



AJAX



Ручка AJAX* названа в честь греческого героя, участника Троянской войны, двоюродного брата Ахиллеса. Ассоциируется с щитом и мечом — оружием греческих воинов. Вписав в интерьер эту ручку, вы создадите неповторимую ауру эпохи Древней Греции.

*AJAX (англ.) — греческий герой Троянской войны.



AJAX URB1 SN/CP
Мат. никель/хром



AJAX URB1 AB-7
Бронза



AJAX URB1 SN/CP-3
Мат. никель/хром



AJAX USQ1 SN/CP-3
Мат. никель/хром



CUBE



Стиль кубизм появился в начале XX века во Франции и характеризуется использованием геометризованных условных форм и локальных красок. Родоначальником кубизма считается знаменитый Пабло Пикассо. Скруглив грани, мы сделали ручку CUBE* эргономичной и удобной.

*CUBE (англ.) – куб, кубический.

CUBE URB3 SN/BORDO-18
Мат. никель/бордовый



CUBE URB3 CP/WHITE-14
Хром/белый



CUBE URB3 SN/BORDO-18
Мат. никель/бордовый



CUBE URB3 SN/CP-3
Мат. никель/хром



CUBE URB3 SN/WHITE-19
Мат. никель/белый



EXCALIBUR

Ручка EXCALIBUR* наполнит современный интерьер магией и мистикой средневековья, подобно знаменитому мечу из британского эпоса.

*EXCALIBUR (англ.) — легендарный меч короля Артура, которому часто приписываются мистические и волшебные свойства.



EXCALIBUR URB4 OB-13
Ант. бронза



EXCALIBUR URB4 GOLD-24
Золото 24K



EXCALIBUR URB4 AB-7
Бронза



EXCALIBUR URB4 OB-13
Ант. бронза



EXCALIBUR URB4 CP-8
Хром



EXCALIBUR URB4 SN-3
Мат. никель



EXCALIBUR URB4 BPVD-77
Воронённый никель



EXCALIBUR URB4 MWSC-33
Воронённый никель



GROOVE



«Groove music» — собирательный термин для стыкового жанра музыки стилей диско, техно и хаус. Это электронная музыка с ярко выраженным ритмом и минималистической мелодией. Ручка на квадратном основании GROOVE* отлично впишется в современный интерьер и создаст атмосферу танцевального ритма.

*Groove (англ.) — наслаждаться.

GROOVE USQ5 BB/SBB
Кор. бронза/мат. кор. бронза



GROOVE USQ5 BB/SBB-17
Кор. бронза/мат. кор.бронза



GROOVE USQ5 SN/CP-3
Мат. никель/хром



LINE

Линии влияют на эмоциональное состояние. Горизонтальные и плавные линии успокаивают, вертикальные — воодушевляют, диагональные — возбуждают. Ручка LINE* поможет создать интерьер, соответствующий вашему темпераменту.

*LINE (англ.) — линия.



LINE URB6 BPVD-77
Воронённый никель



LINE URB6 CP-8
Хром



LINE URB6 BPVD-77
Воронённый никель



LINE USQ6 SN-3
Мат. никель



MATRIX



Бегущие иероглифы на ручке MATRIX* погружают нас в атмосферу одноименного фильма и помогают создать индивидуальный фантастический интерьер.

MATRIX* (англ.) — культовый научно-фантастический боевик, снятый братьями Вачовски.



MATRIX USQ7 CP-8
Хром



MATRIX USQ7 CP-8
Хром



MATRIX USQ7 SN-3
Мат. никель

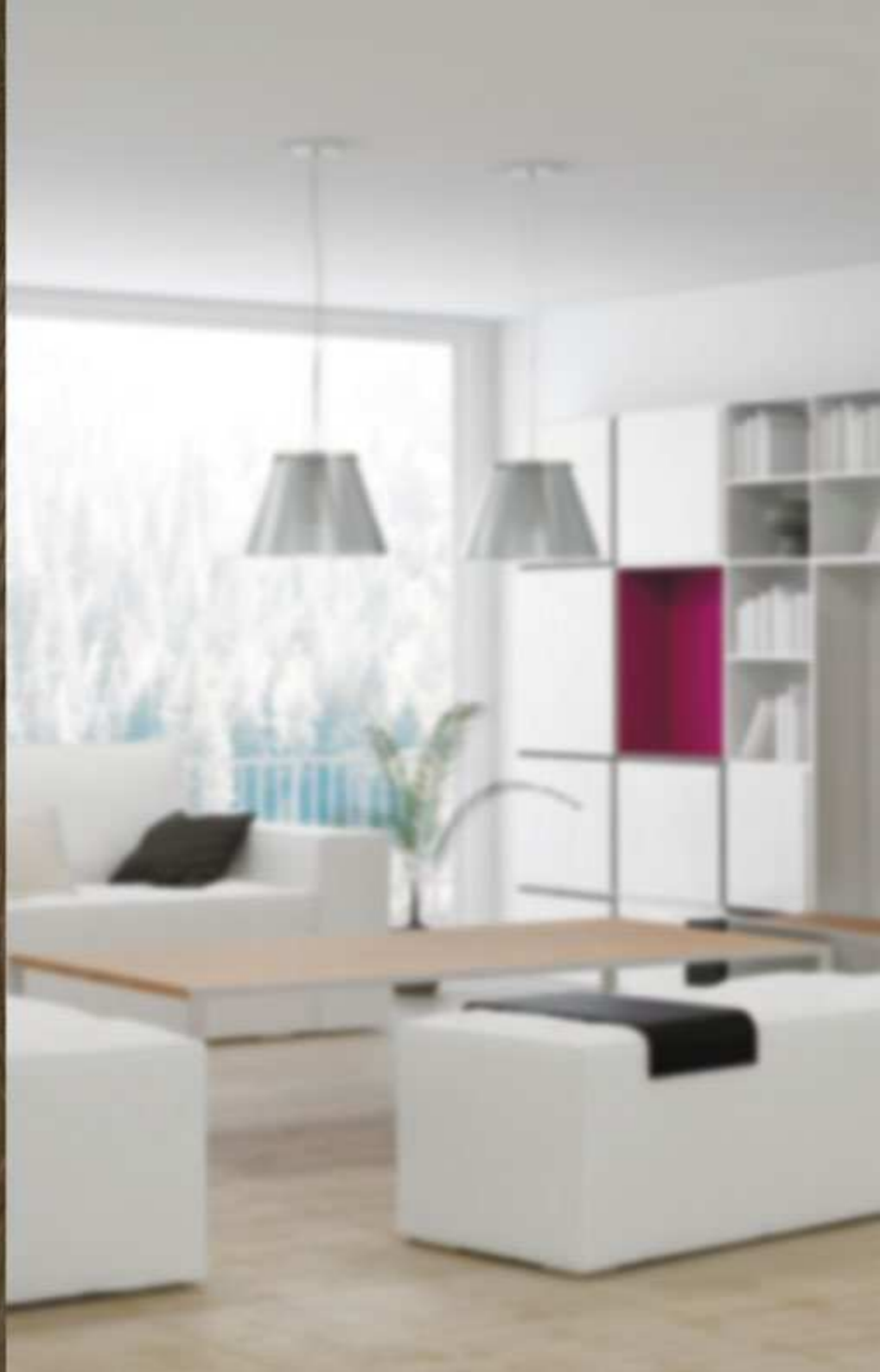

SCREEN

SCREEN* — ручка-трансформер с меняющейся декоративной вставкой. При желании можно создать эксклюзивную ручку, используя шпоновую вставку, повторяющую фактуру и цвет дверного полотна.

SCREEN* (англ.) — экран.



SCREEN USQ8 BB/SBB-17
Кор. бронза/мат. кор. бронза



SCREEN USQ8 BB/SBB-17
Кор. бронза/мат. кор. бронза



SCREEN USQ8 SN/CP-3
Мат. никель/хром



SQUID



В современном мегаполисе хочется почувствовать капельку природы, и ее можно найти в ручке SQUID*. В фас она напоминает стремительного кальмара.

SQUID* (англ.) – кальмар.



SQUID URB9 GOLD-24
Золото 24K



SQUID URB9 GOLD-24
Золото 24K



SQUID URB9 AB-7
Бронза



SQUID URB9 OB-13
Ант. бронза



SQUID URB9 CP-8
Хром



SQUID URB9 SN-3
Мат. никель



SQUID URB9 MWSC-33
Итальянский тиснёный



SQUID USQ9 SN-3
Мат. никель



Фурнитура

Наличие аксессуаров в стиле дверной ручки является неотъемлемым атрибутом каждой коллекции.



WC-BOLT BK6/URB GOLD-24 Золото 24K WC-BOLT BK6/URB AB-7 Бронза WC-BOLT BK6/URB OB-13 Ант. бронза WC-BOLT BK6/URB CP-8 Хром WC-BOLT BK6/URB SN-3 Мат. никель WC-BOLT BK6/URB BPVD-77 Воронённый никель



WC-BOLT BK6/USQ BB-17 Кор. бронза WC-BOLT BK6/USQ CP-8 Хром WC-BOLT BK6/USQ SN-3 Мат. никель



CYLINDER ET URB GOLD-24 Золото 24K CYLINDER ET URB AB-7 Бронза CYLINDER ET URB OB-13 Ант. бронза CYLINDER ET URB CP-8 Хром CYLINDER ET URB SN-3 Мат. никель CYLINDER ET URB BPVD-77 Воронённый никель



CYLINDER ET USQ BB-17 Кор. бронза CYLINDER ET USQ CP-8 Хром CYLINDER ET USQ SN-3 Мат. никель



NORMAL PS URB GOLD-24 Золото 24K NORMAL PS URB AB-7 Бронза NORMAL PS URB OB-13 Ант. бронза NORMAL PS URB CP-8 Хром NORMAL PS URB SN-3 Мат. никель NORMAL PS URB BPVD-77 Воронённый никель



NORMAL PS USQ BB-17 Кор. бронза NORMAL PS USQ CP-8 Хром NORMAL PS USQ SN-3 Мат. никель



Ручки и наборы для раздвижных дверей

Ручки и наборы для раздвижных дверей в минималистичном стиле украсят дверное полотно в современном интерьере.



SH011 URB SN-3
Мат. никель



SH011 URB GOLD-24
Золото 24K



SH011 URB AB-7
Бронза



SH011 URB BB-17
Кор. бронза



SH011 URB OB-13
Ант. бронза



SH011 URB CP-8
Хром



SH011 URB BPVD-77
Воронённый никель



SH011 URB MWSC-33
Итальянский теснённый



SH011 URB BL-24
Чёрный



SH010 URB CP-8
Хром



SH010 URB GOLD-24
Золото 24K



SH010 URB AB-7
Бронза



SH010 URB BB-17
Кор. бронза



SH010 URB OB-13
Ант. бронза



SH010 URB SN-3
Мат. никель



SH010 URB BPVD-77
Воронённый никель



SH010 URB MWSC-33
Итальянский теснённый



SH010 URB BL-24
Чёрный



Петли UNIVERSAL 3D-ACH



Петли Armadillo UNIVERSAL — эксклюзивная разработка компании — это стильный и современный продукт. Они универсальны: подходят для левых и правых дверей.

Невидимы на закрытой двери и обеспечивают угол открывания до 180°. Бесшумны и плавны в работе за счёт нейлоновых вставок на подвижной части конструкции, которые препятствуют трению. Легко регулируются в трех плоскостях после завершения монтажа.



x2
60 kg

x3
90 kg

толщина
двери
от 40 мм

x2
40 kg

x3
60 kg

толщина
двери
от 30 мм



9540UN3D SG-1
11160UN3D SG-1
Мат. золото



9540UN3D AB-7
11160UN3D AB-7
Бронза



9540UN3D CP-8
11160UN3D CP-8
Хром



9540UN3D SN-3
11160UN3D SN-3
Мат. никель



9540UN3D SC-14
11160UN3D SC-14
Мат. хром



9540UN3D BL-24
11160UN3D BL-24
Чёрный

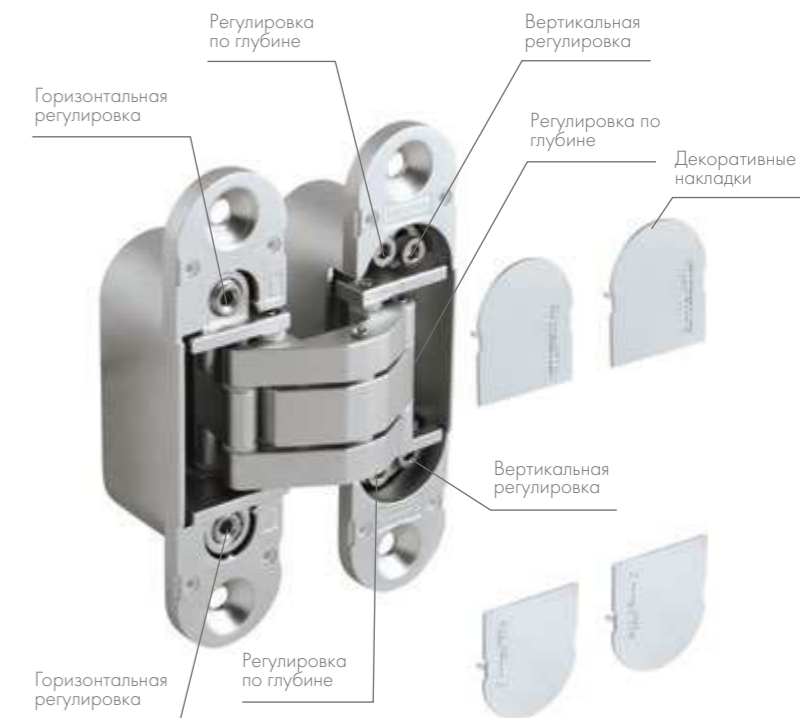



АВТОМАТИЧЕСКИЕ ВЫДВИЖНЫЕ ПОРОГИ



Made in Italy

Автоматические выпадающие пороги разработаны как отличная альтернатива деревянным порогам. Они защищают от запахов, сквозняков, шума, дыма и света, при этом, позволяют беспрепятственно передвигаться и упрощают уборку, не портят внешний вид напольных покрытий и не изнашиваются. А в случае наличия угла наклона или неровностей, «умный порог» сам регулируется относительно пола.

EASY CON ALIETTE ASAL B4



EASY CON ALIETTE ASAL A1



EASY TREND ASTD A1



ONE SIZE



Тип уплотнителя

Пустотелый уплотнитель из самогасящегося силикона

4 ребра из самогасящегося коэкструдированного термопласта.

4 ребра из самогасящегося коэкструдированного термопласта.

4 ребра из самогасящегося коэкструдированного термопласта.

Сфера применения

Деревянные, металлические двери, противопожарные

Деревянные, металлические двери

Деревянные, алюминиевые, бронированные и пластиковые двери

Деревянные, алюминиевые, бронированные и пластиковые двери

Длина

430/630/830/1030/1430

830

630/730/830/930

1230

Возможность укорачивания

430 - до 130 мм
630/830/1030/1430 до 200 мм со стороны, противоположной кнопке

До 200 мм со стороны, противоположной кнопке

До 200 мм со стороны, противоположной кнопке

Универсальный: подходит для дверей шириной 325-1230 мм

Тип кнопки и регулировка:

Стальная кнопка, регулируется плоской отверткой, а также гаечным ключом на 6 мм

Металлическая самонаправляющаяся шарнирная кнопка с капроновым колпаком, регулируется шестигранным ключом на 3 мм

Металлическая самонаправляющаяся шарнирная кнопка с капроновым колпаком, регулируется шестигранным ключом на 3 мм

Нейлоновая кнопка, регулируется шестигранным ключом

Наличие крепежа

Входит в комплект

Входит в комплект

Не входит в комплект

Входит в комплект

Качающееся постепенное выпадение (уплотнитель опускается сначала со стороны петель и, затем со стороны ручки). Ход 14 мм.
Декоративная заглушка входит в комплект поставки. Испытано на 200 000 рабочих циклов.
Материал профилей: алюминиевый сплав. После закрепления механизм можно снимать со стороны петель



ДВЕРНЫЕ ДОВОДЧИКИ СО СКОЛЬЗЯЩЕЙ ТЯГОЙ

Элегантный, изящный дизайн доводчиков со скользящей тягой создает гармонию с общим интерьером помещения. Компактная скользящая тяга экономит место и более привлекательна в антивандальном плане. Универсальность установки механизма дает большую свободу выбора для дизайнерских решений.



Максимально допустимые характеристики дверного полотна:

Модель доводчика	Масса двери	Высота двери	Ширина двери
DCS-45	20-45 кг	до 200 см	до 85 см
DCS-65	40-65 кг	до 200 см	до 95 см
DCS-85	60-85 кг	до 200 см	до 120 см

DCS-85
Алюминий



DCS-85
Коричневый



DCS-45
DCS-65
DCS-85
Алюминий



DCS-85
Белый

Направление открывания: левые и правые двери
Сфера применения: деревянные, металлические, противопожарные
Материал изготовления: алюминий ADC12 первичного использования
Используемое масло: FUCHS HV32
Регулировка: плавная регулировка скорости дохлопа и закрывания

Работоспособность: более 500 000 полных циклов
Устойчивость в соляном тумане: более 96 часов
Температурный режим эксплуатации: -38\+45°
Максимальный угол открывания: 180°
Возможность фиксации в открытом положении: да

Система крепления основания SLIM

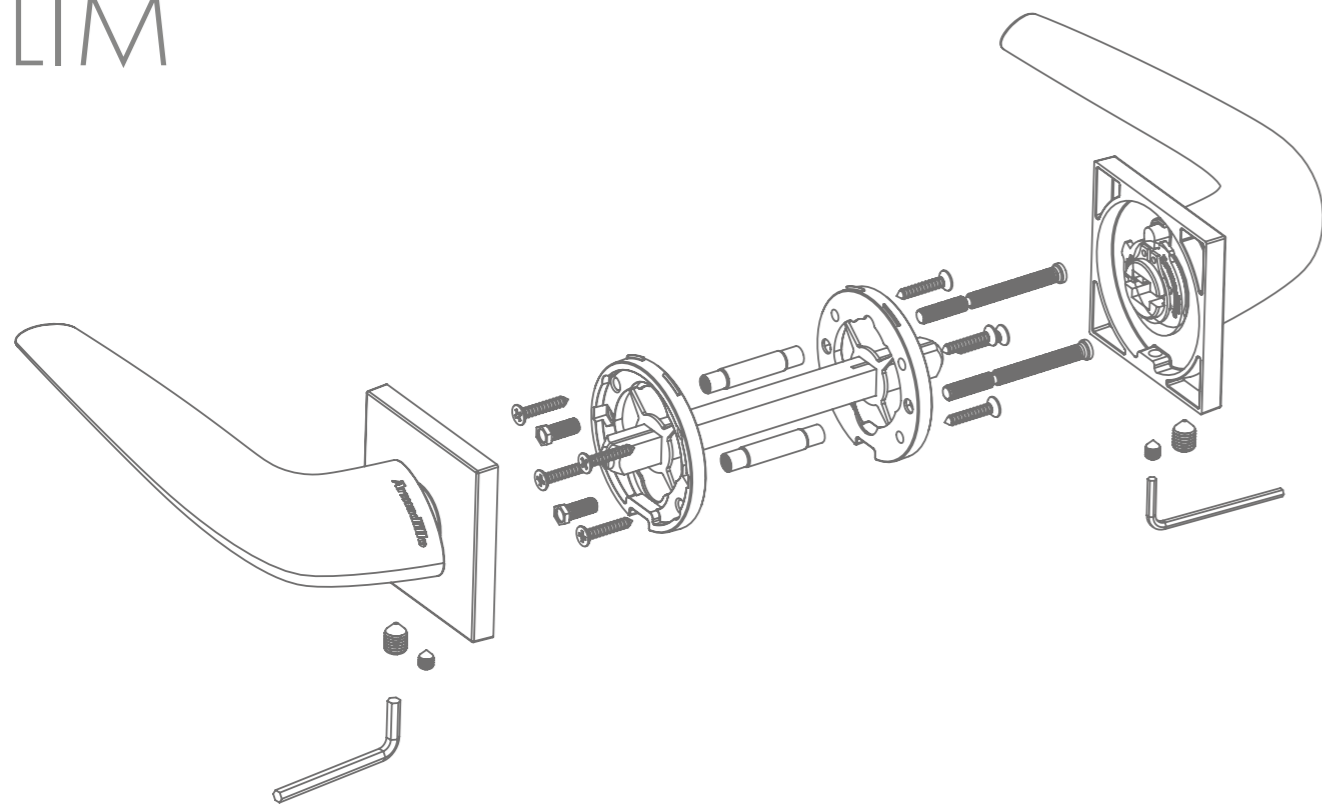

FLAME USS

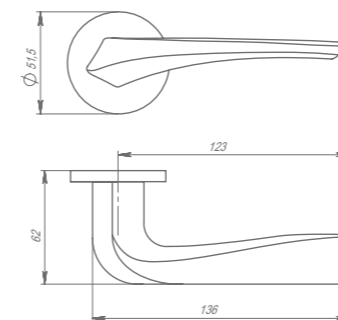

TWIN URS

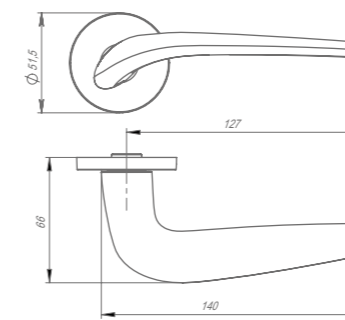

WAVE URS

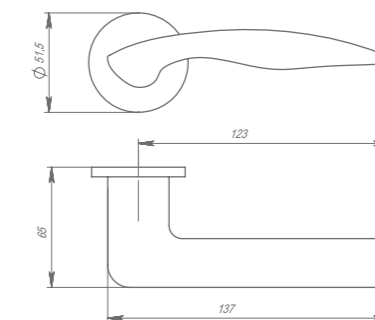

AQUA URS

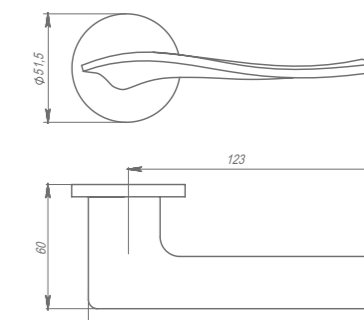

WC-BOLT BK6/URS

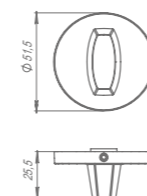

CYLINDER ET URS

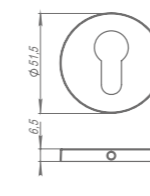

WC-BOLT BK6/USS

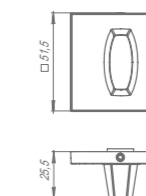

CYLINDER ET USS

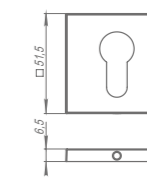

MIRAGE USS

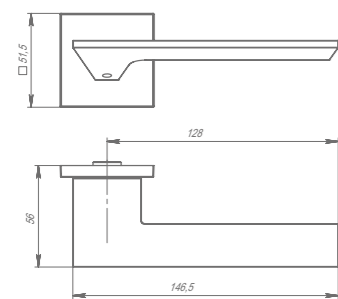

TORSO USS

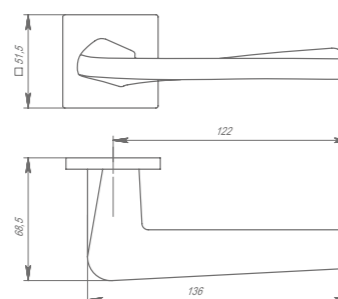

GRAND USS

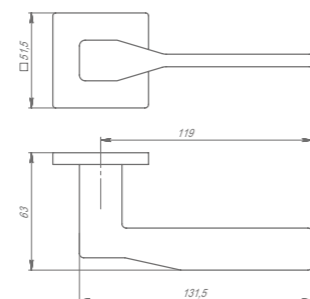

MORI USS

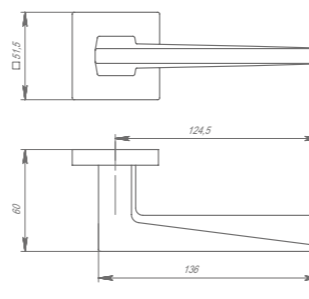

Система крепления основания «TURN&SET»

Дверная фурнитура с уникальной технологией крепления «TURN&SET» спроектирована и запатентована в России. Система проста в установке и дает возможность самостоятельной замены на любую ручку внутри серии.

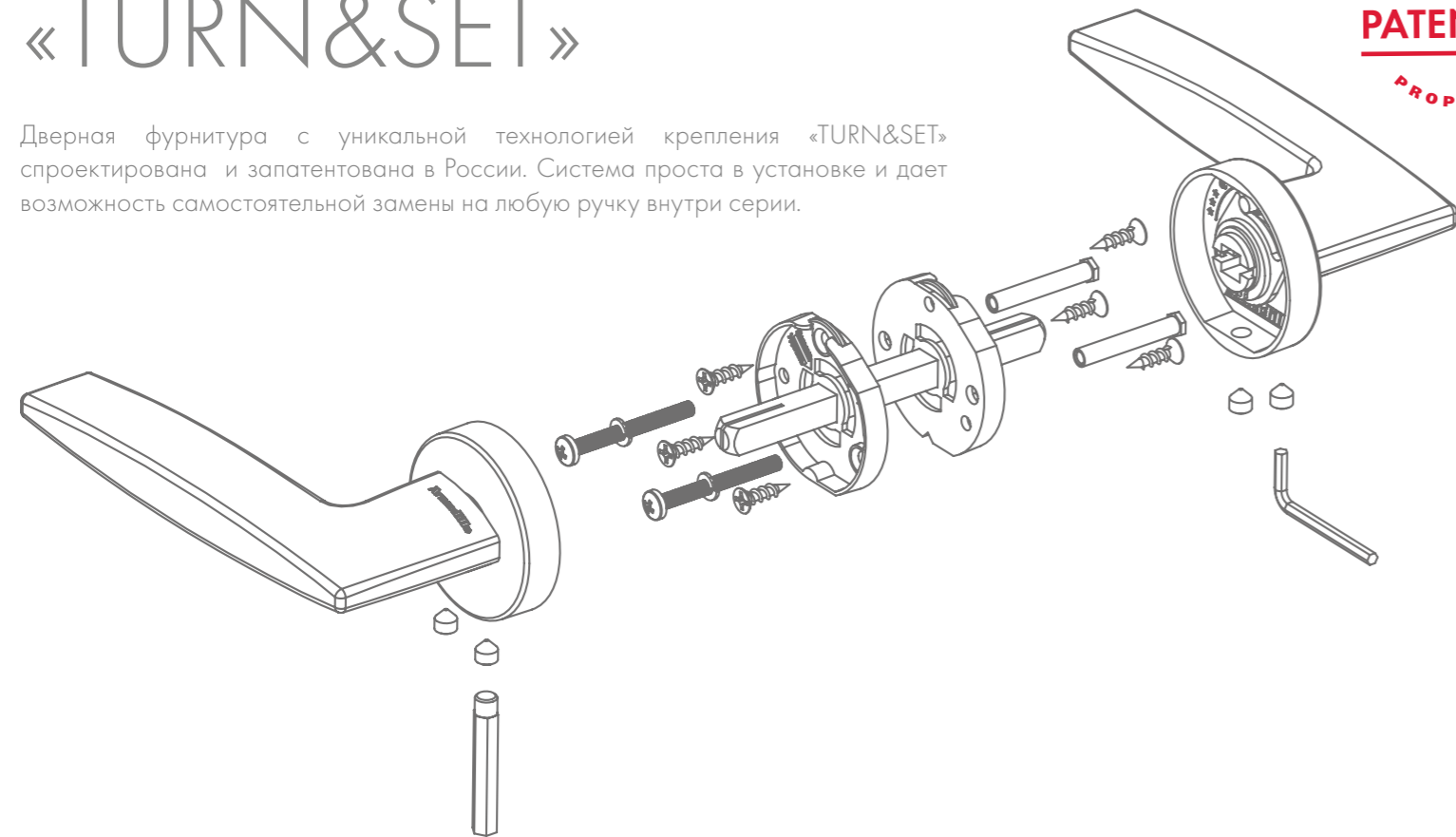

INTELLECTUAL
PATENTED
PROPERTY

EXCALIBUR URB4

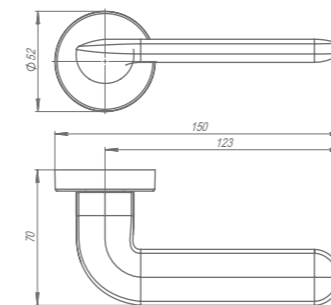

GROOVE USQ5

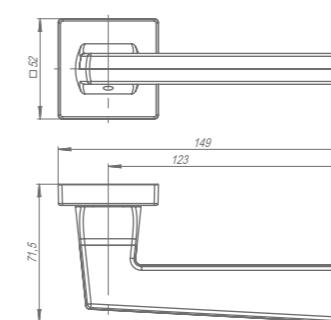

LINE URB6

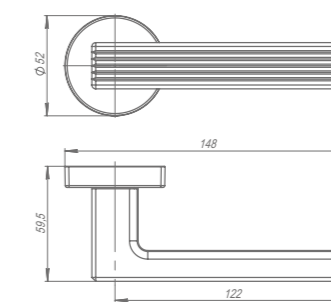

LINE USQ6

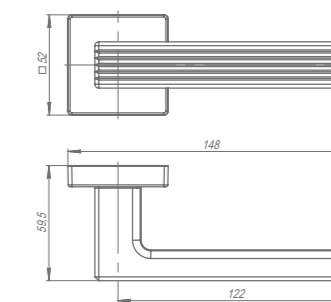

MATRIX USQ7

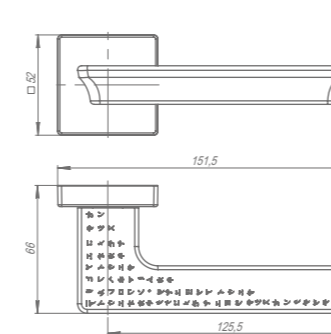

SCREEN USQ8

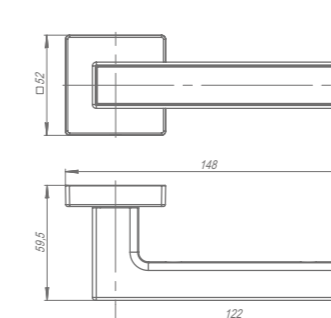

SQUID URB9

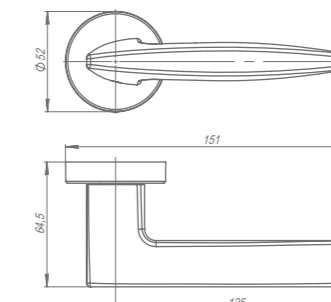

SQUID USQ9

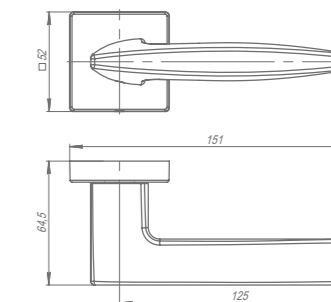

ARC URB2

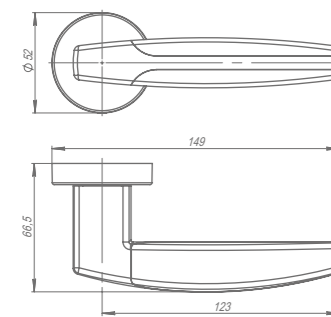

ARC USQ2

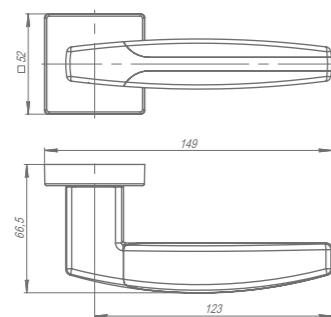

AJAX URB1

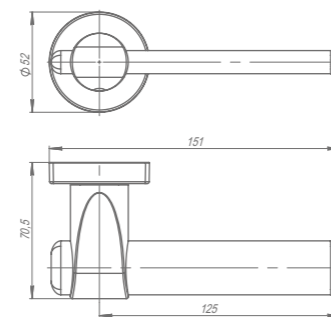

CUBE URB3

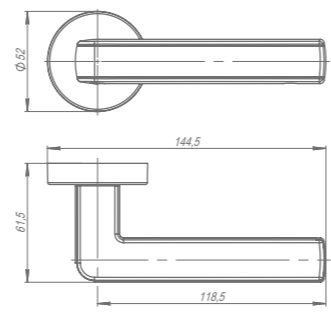

WC-BOLT BK6/URB

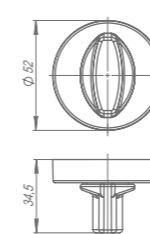

CYLINDER ET URB

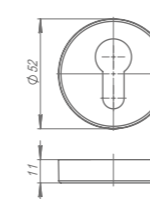

NORMAL PS URB

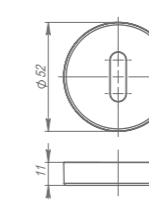

WC-BOLT BK6/USQ

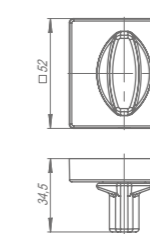

CYLINDER ET USQ

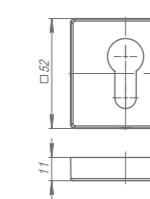

NORMAL PS USQ

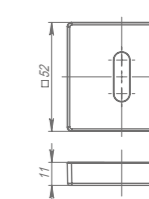

UNIVERSAL 3D-ACH 60

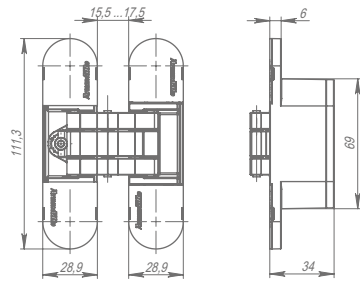

UNIVERSAL 3D-ACH 40

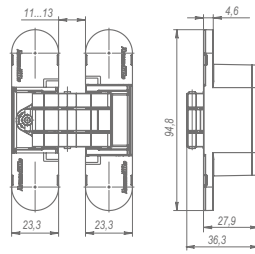

SH010 URB

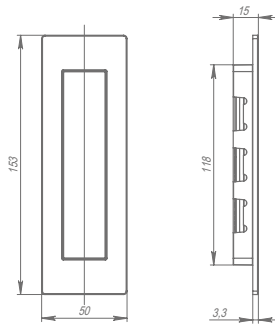

SH011 URB

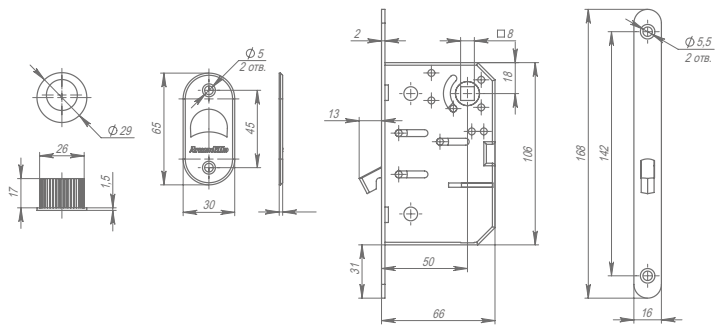
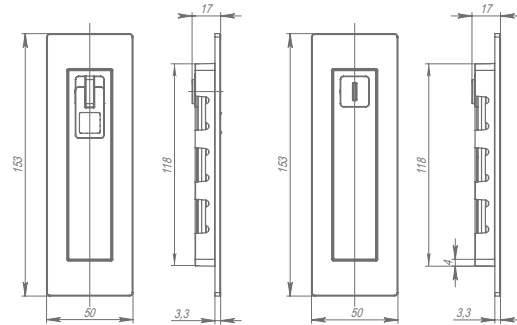

EASY CON ALIETTE ASAL B4

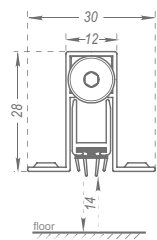

EASY CON ALIETTE ASAL A

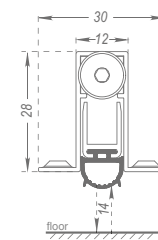

EASY TREND ASTD

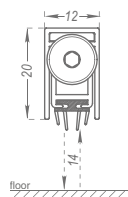

ONE SIZE

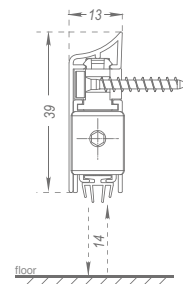

DCS-85

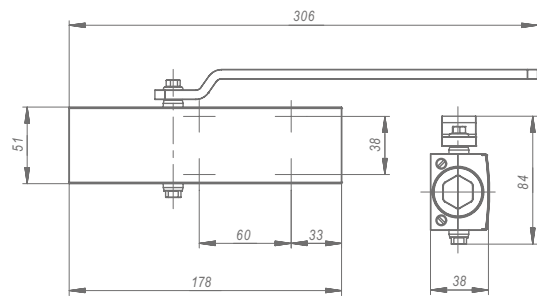



since 2005

Armadillo

URBAN collection

2020

Оглавление

COMFORT- PRO	2
STANDART.....	4
STANDART SOFT.....	6
STANDART SOFT Light.....	8
SYNCHRON STANDART.....	10
SYNCHRON SOFT.....	12
TELESCOPE STANDART.....	14
TELESCOPE SOFT.....	16
SUPERVISION	18
FOLDING	20
HIDDEN	22
COMFORT	24
80/4 kit.....	24
60/4 kit.....	26
Ручки для раздвижных дверей	28
URBAN.....	28
Classic.....	30
Legend.....	31
Техподдержка	32



РАЗДВИЖНЫЕ СИСТЕМЫ COMFORT-PRO

КОНСТРУКТОР ДЛЯ ВЗРОСЛЫХ

Серия Comfort-PRO представляет собой конструктор из 5 сетов для комплектации 9 типов раздвижных систем. Ассортимент Comfort-PRO включает системы для установки на раздвижные межкомнатные двери с односторонним, синхронным и телескопическим типами открывания. В зависимости от пожеланий заказчика системы могут комплектоваться доводчиками, обеспечивающими плавный ход. Вся фурнитура изготовлена из прочных высококачественных материалов, что говорит о надежности и долговечности ее работы.

Тип открывания: односторонний



Название системы	SET1	SET2	SET3	SET4	SET5	верхняя направляющая	нижняя направляющая
STANDART (2 ролика)	●					●	●
STANDART SOFT (2 ролика с доводчиками)		●				●	●
STANDART SOFT Light (ролик + ролик с доводчиком)			●			●	●

Тип открывания: синхронный



Название системы	SET1	SET2	SET3	SET4	SET5	верхняя направляющая	нижняя направляющая
SYNCHRON STANDART (4 ролика)	●			●		●	● x2
SYNCHRON SOFT (2 ролика + 2 ролика с доводчиками)		●		●		●	● x2

Тип открывания: телескопический



Название системы	SET1	SET2	SET3	SET4	SET5	верхняя направляющая	нижняя направляющая
на 3 полотна: 2 мобильных + 1 стационарное							
TELESCOPE STANDART (4 ролика)	●				●	● x3	● x2
TELESCOPE SOFT (2 ролика + 2 ролика с доводчиками)		●			●	● x3	● x2
на 4 полотна: 3 мобильных + 1 стационарное							
TELESCOPE STANDART (6 роликов)	●				● x2	● x4	● x3
TELESCOPE SOFT (4 ролика + 2 ролика с доводчиками)		●			● x2	● x4	● x3

SET 1 Comfort-PRO STANDART



Comfort-PRO STANDART — подвесная роликовая система одностороннего открывания параллельно стене. Полный комплект для установки включает Comfort-PRO SET 1/rollers/80. Comfort-PRO SET 1/rollers/80 с двумя роликами рассчитана для установки на деревянные межкомнатные двери весом до 80 кг, толщиной полотна от 30 мм и шириной от 500 мм. Нейлоновые колеса с подшипниками гарантируют бесшумное скольжение по направляющим. Предусмотрена регулировка полотна относительно пола.

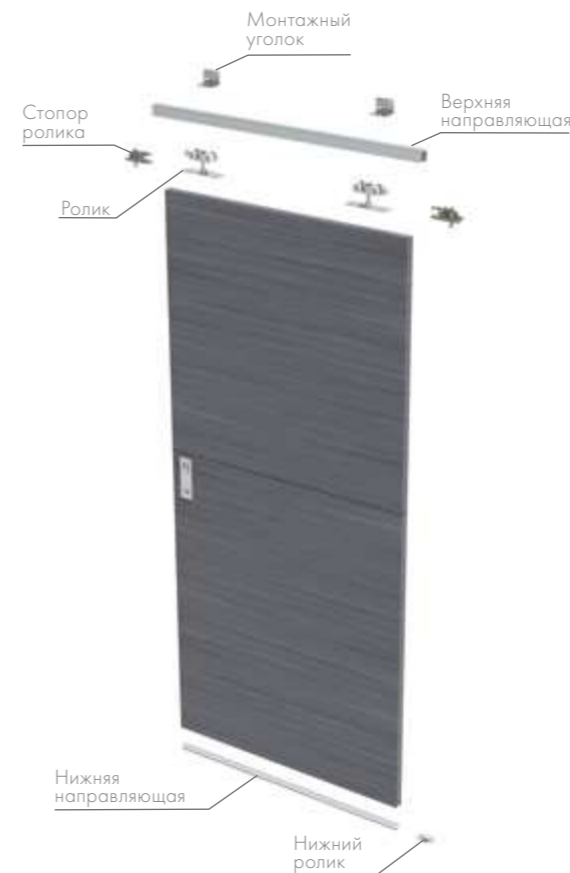
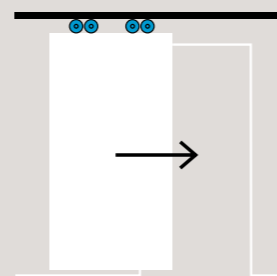

Комплектация раздвижной двери

① Комплект системы для раздвижных дверей Comfort-PRO Set 1/rollers/80



Приобретается отдельно:

② Верхняя направляющая (1 шт)

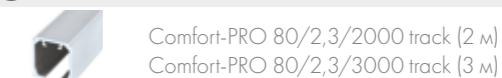

③ Нижняя направляющая (1 шт)

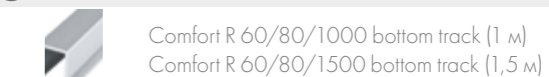

④ Монтажные уголки для верхней направляющей (при необходимости)

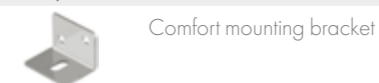

Размеры дверного полотна

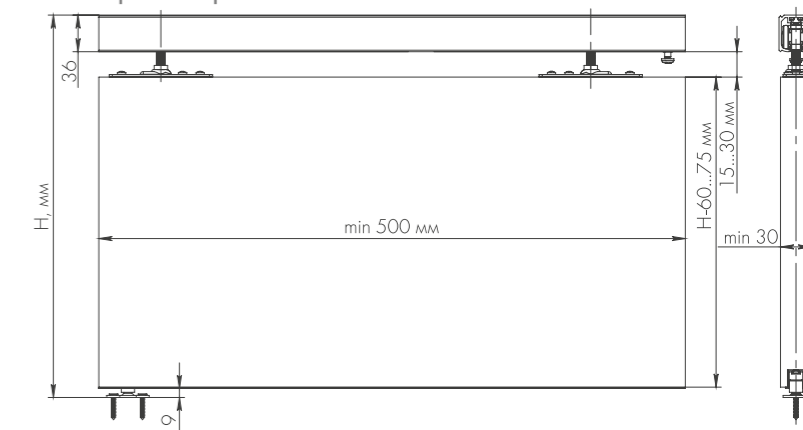

Видеоинструкция



SET 2 Comfort-PRO STANDART SOFT



Comfort-PRO STANDART SOFT — подвесная роликовая система одностороннего открывания параллельно стене. Полный комплект для установки включает Comfort-PRO SET 2/soft close/80. Система рассчитана для установки на деревянные межкомнатные двери весом до 80 кг, шириной от 750 мм и толщиной полотна от 30 мм. Входящие в комплект два пневмодоводчика обеспечивают плавное открывание и закрывание дверного полотна. Нейлоновые колеса с подшипниками гарантируют бесшумное скольжение по направляющим. Предусмотрена регулировка полотна относительно пола.

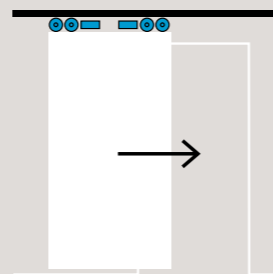

Комплектация раздвижной двери

- 1 Комплект системы для раздвижных дверей Comfort-PRO Set 2/soft close/80

SET 2



Приобретается отдельно:

- 2 Верхняя направляющая (1 шт)

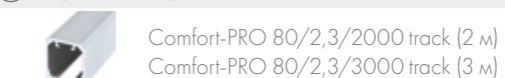

- 3 Нижняя направляющая (1 шт)

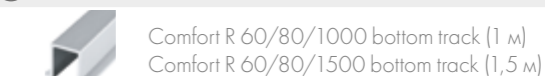

- 4 Монтажные уголки для верхней направляющей (при необходимости)

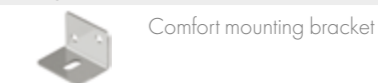

Размеры дверного полотна

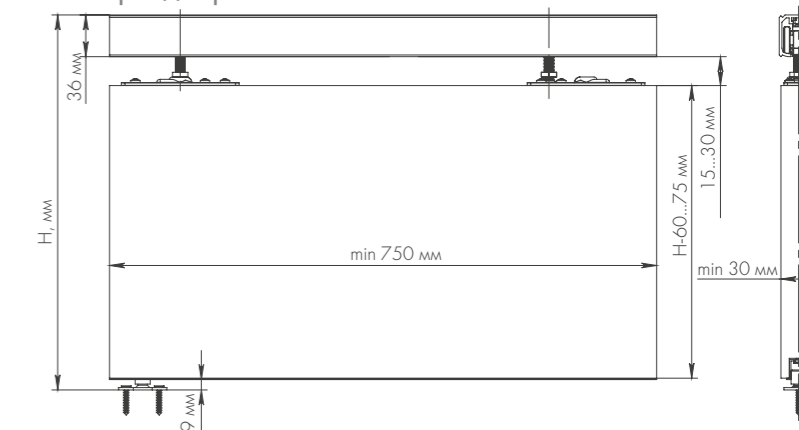

Видеоинструкция



SET 3 Comfort-PRO STANDART SOFT light



Comfort-PRO STANDART SOFT Light — подвесная роликовая система одностороннего открывания параллельно стене. Полный комплект для установки включает Comfort-PRO SET 3/soft close+roller/80. Система рассчитана для установки на деревянные межкомнатные двери весом до 80 кг, шириной от 700 мм и толщиной полотна от 30 мм. Входящий в комплект пневмодоводчик обеспечивает плавное открывание или закрывание на выбор. Нейлоновые колеса с подшипниками гарантируют бесшумное скольжение по направляющим. Предусмотрена регулировка полотна относительно пола.

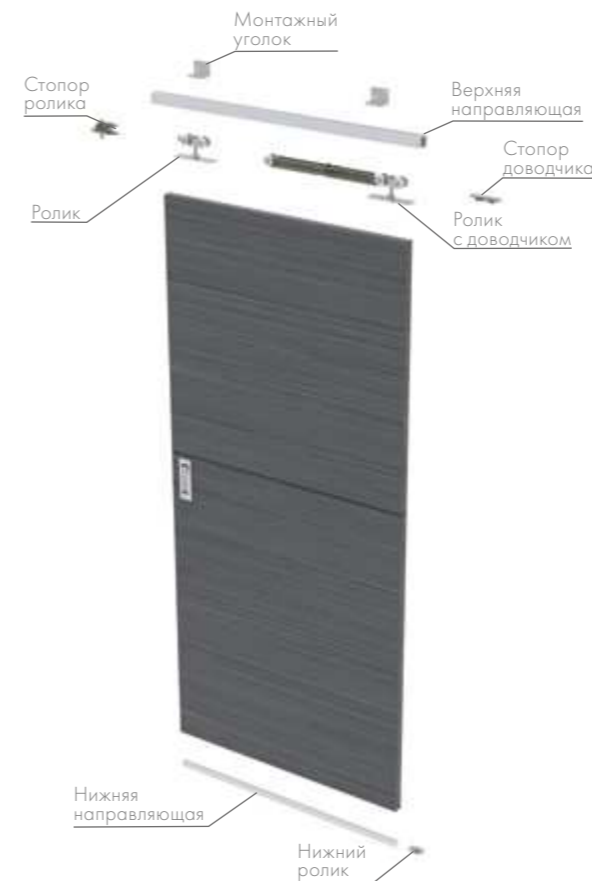
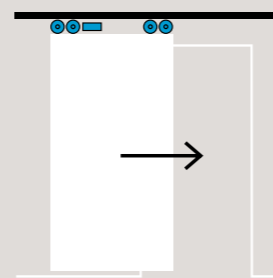

Комплектация раздвижной двери

① Комплект системы для раздвижных дверей Comfort-PRO Set 3/soft close+roller/80

SET 3



Приобретается отдельно:

② Верхняя направляющая (1 шт)



Comfort-PRO 80/2,3/2000 track (2 м)
Comfort-PRO 80/2,3/3000 track (3 м)

③ Нижняя направляющая (1 шт)



Comfort R 60/80/1000 bottom track (1 м)
Comfort R 60/80/1500 bottom track (1,5 м)

④ Монтажные уголки для верхней направляющей (при необходимости)



Comfort mounting bracket

Размеры дверного полотна

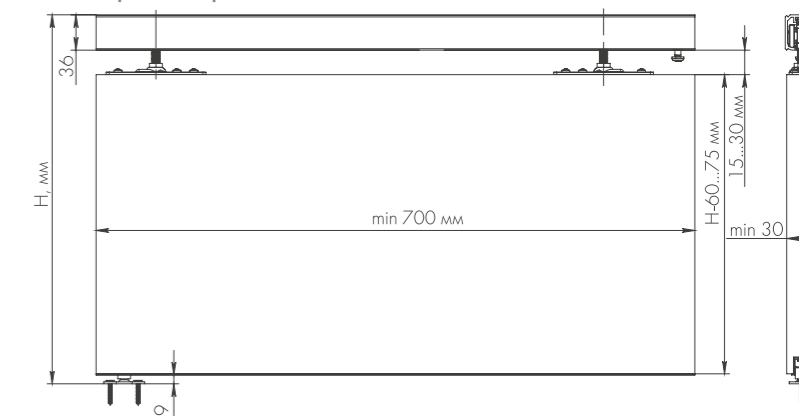

Видеоинструкция



SET 4+1 Comfort-PRO SYNCHRON STANDART

Comfort-PRO SYNCHRON STANDART – подвесная роликовая система синхронного открывания параллельно стене. Полный комплект предусмотрен для установки на два полотна и включает базовый комплект для синхронного открывания дверей Comfort-PRO SET 4/synchron/80 и комплект роликов Comfort-PRO SET 1/rollers/80.

Система рассчитана для установки на деревянные межкомнатные двери весом до 80 кг, толщиной полотна от 30 мм и шириной от 500 мм. Нейлоновые колеса с подшипниками гарантируют бесшумное скольжение по направляющим. Предусмотрена регулировка полотна относительно пола.

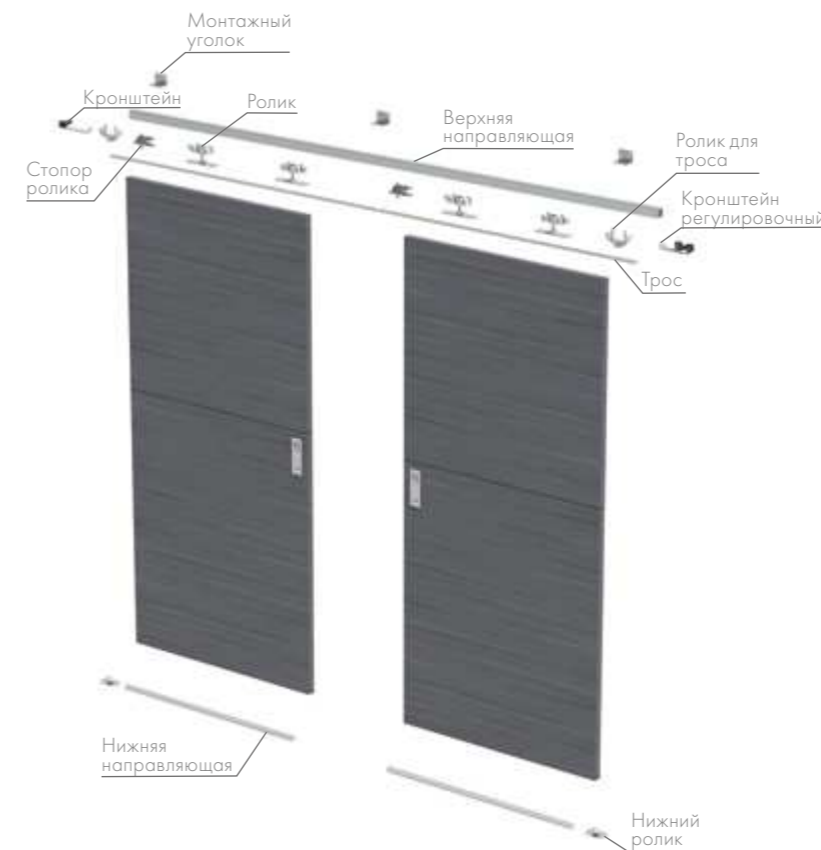
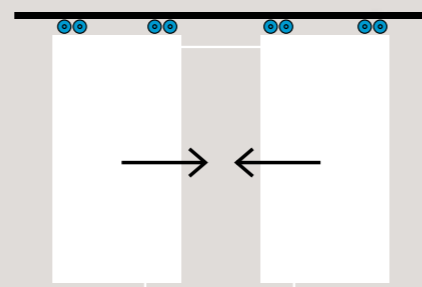

Комплектация раздвижной двери

① Базовый комплект для синхронного открывания Comfort-PRO SET 4 /synchron/80 и комплект роликов Comfort-PRO Set 1/rollers/80



Приобретается отдельно:

② Верхняя направляющая (1 шт)

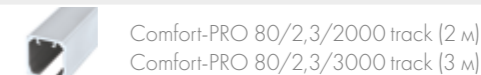

③ Нижняя направляющая (2 шт)

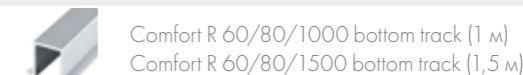

④ Монтажные уголки для верхней направляющей (при необходимости)

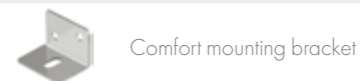

Размеры дверного полотна

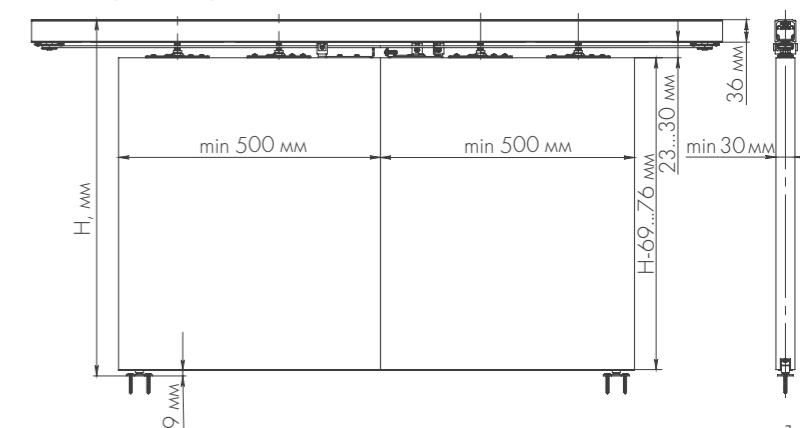

Видеоинструкция



SET 4+2 Comfort-PRO SYNCHRON SOFT



Comfort-PRO SYNCHRON SOFT — подвесная роликовая система синхронного открывания параллельно стене. Полный комплект предусмотрен для установки на два полотна и включает базовый комплект для синхронного открывания дверей Comfort-PRO SET 4/synchron/80 и комплект доводчиков Comfort-PRO SET 2/soft close/80.

Система рассчитана для установки на деревянные межкомнатные двери весом до 80 кг, шириной от 700 мм и толщиной полотна от 30 мм. Два пневмодоводчика обеспечивают плавное открывание и закрывание дверных полотен. Нейлоновые колеса с подшипниками гарантируют бесшумное скольжение по направляющим. Предусмотрена регулировка полотна относительно пола.

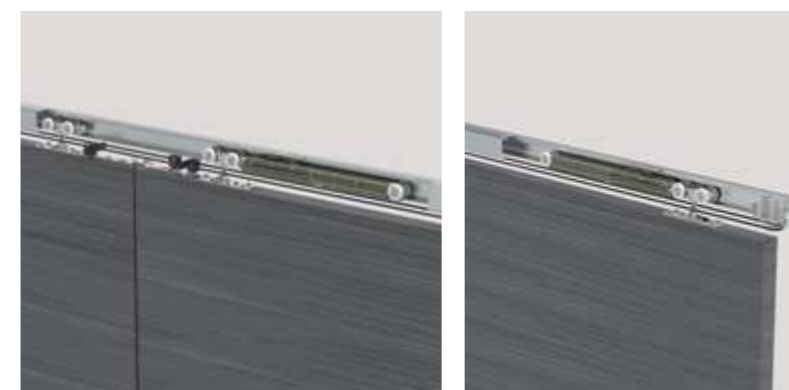
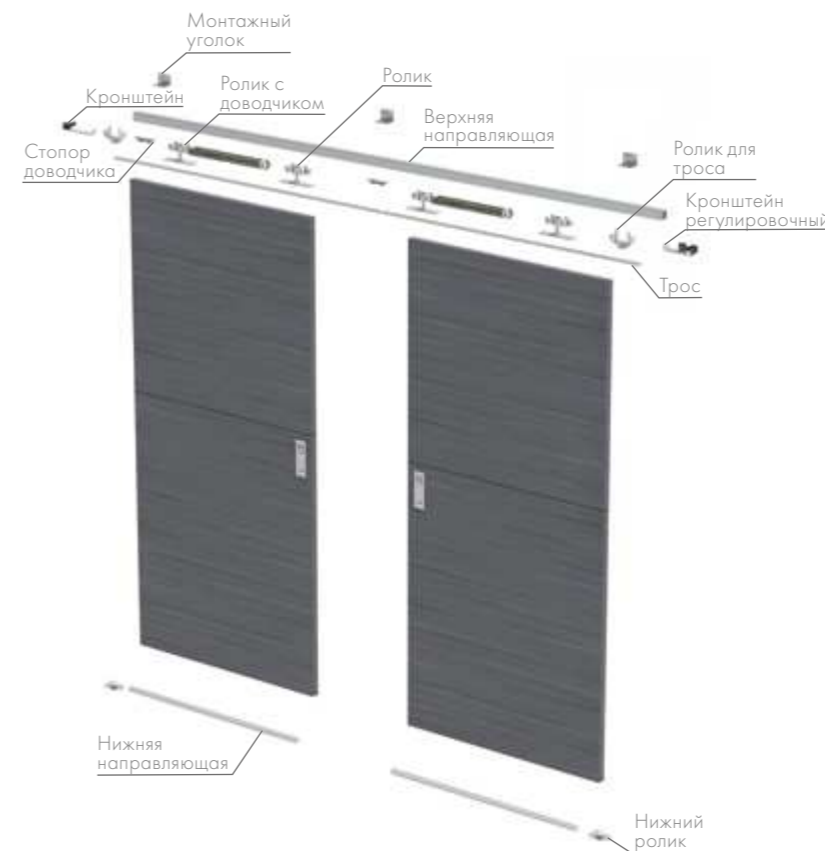
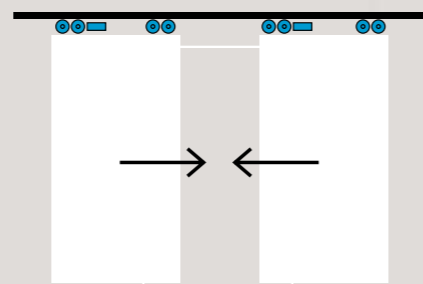

Комплектация раздвижной двери

① Базовый комплект для синхронного открывания Comfort-PRO SET 4/synchron/80 и комплект роликов Comfort-PRO Set 2/soft close/80



Приобретается отдельно:

② Верхняя направляющая (1 шт)

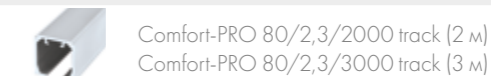

③ Нижняя направляющая (2 шт)

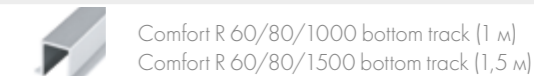

④ Монтажные уголки для верхней направляющей (при необходимости)

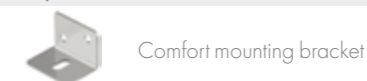

Размеры дверного полотна

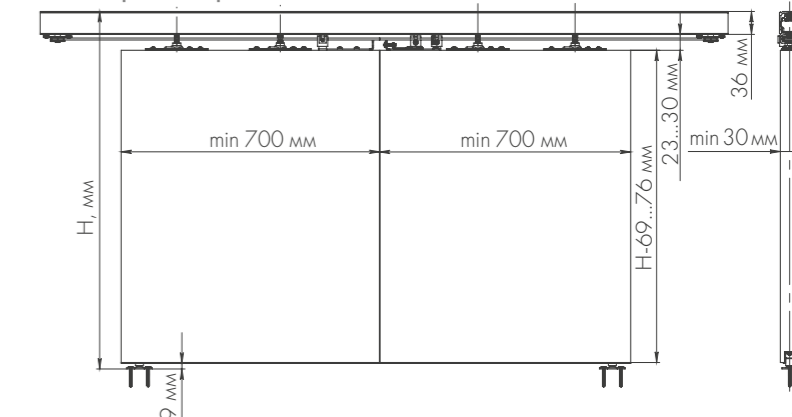

Видеоинструкция



SET 5+1 Comfort-PRO TELESCOPE STANDART



Comfort-PRO TELESCOPE STANDART — подвесная роликовая система телескопического открывания параллельно стене. Базовый комплект рассчитан для установки на три полотна. (Возможна установка на четыре полотна*). Система предназначена для деревянных межкомнатных дверей весом до 80 кг, шириной от 500 мм и толщиной полотна от 30 мм. Стальной трос в защитной оболочке обеспечивает плавное синхронное движение мобильных полотен. Нейлоновые колеса с подшипниками гарантируют бесшумное скольжение по направляющим. Предусмотрена регулировка относительно пола.

*Для установки телескопической системы на четыре полотна необходимо дополнительно приобрести SET 5 (в данном случае использовать не весь комплект) + верхнюю направляющую 1 шт и нижнюю направляющую 1 шт. Видеоинструкция по установке данной системы на сайте.

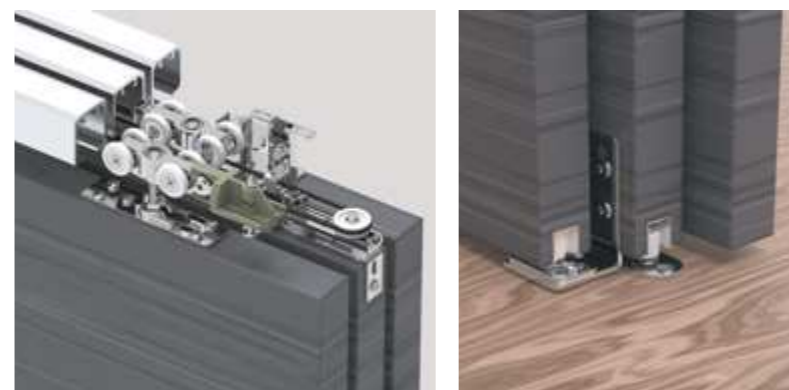
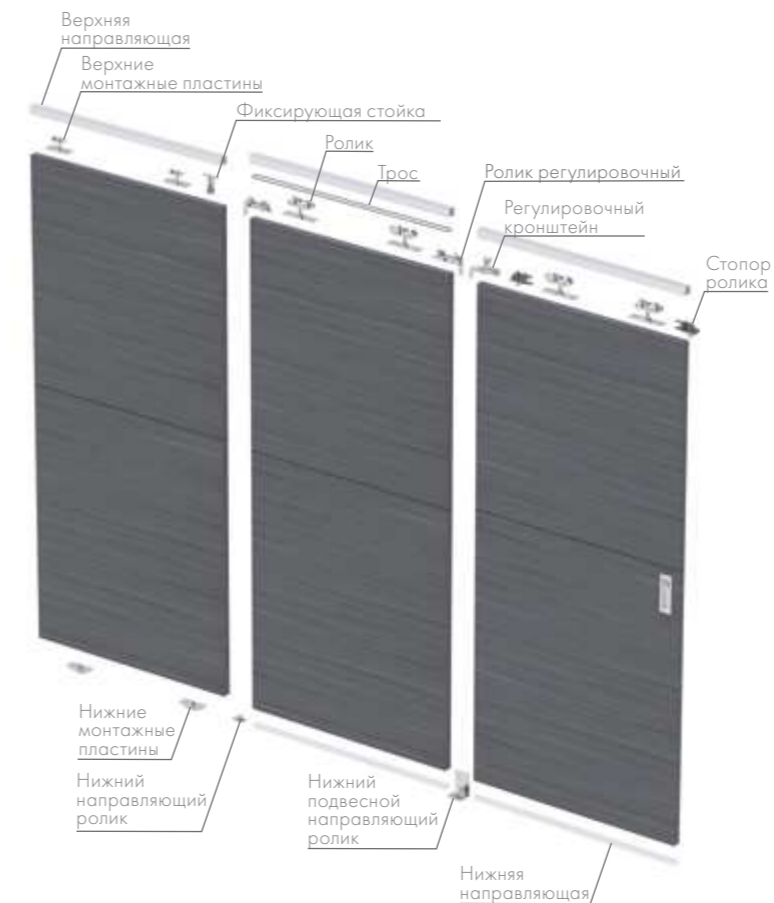
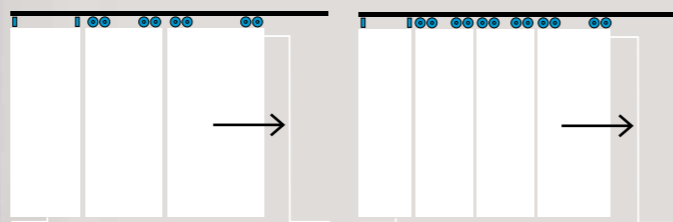

Комплектация раздвижной двери на три полотна

1 Базовый комплект телескопического открывания Comfort-PRO Set 5/telescope/80 и комплект роликов Comfort-PRO Set 1/rollers/80



Приобретается отдельно:

2 Верхняя направляющая (3 шт)



Comfort-PRO 80/2,3/2000 track (2 м)
Comfort-PRO 80/2,3/3000 track (3 м)

3 Нижняя направляющая (2 шт)



Comfort R 60/80/1000 bottom track (1 м)
Comfort R 60/80/1500 bottom track (1,5 м)

4 Монтажные уголки для верхней направляющей (при необходимости)



Comfort mounting bracket

Размеры дверного полотна

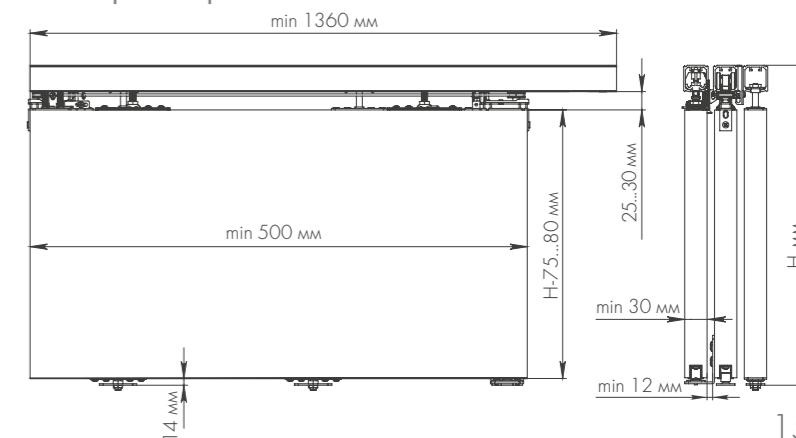

Видеоинструкция



SET 5+2 Comfort-PRO TELESCOPE SOFT



Comfort-PRO TELESCOPE SOFT — подвесная роликовая система телескопического открывания параллельно стене. Базовый комплект рассчитан для установки на три полотна. (Возможна установка на четыре полотна*). Система предназначена для деревянных межкомнатных дверей весом до 80 кг, шириной от 700 мм и толщиной от 30 мм. Два пневмодоводчика обеспечивают плавное открывание и закрывание, а стальной трос в защитной оболочке — синхронное движение мобильных полотен. Нейлоновые колеса с подшипниками гарантируют бесшумное скольжение по направляющим. Предусмотрена регулировка относительно пола.

*Для установки телескопической системы на четыре полотна необходимо дополнительно приобрести SET 5 (в данном случае использовать не весь комплект) + верхнюю направляющую 1 шт и нижнюю направляющую 1 шт. Видеоинструкция по установке данной системы по QR-коду и на сайте.

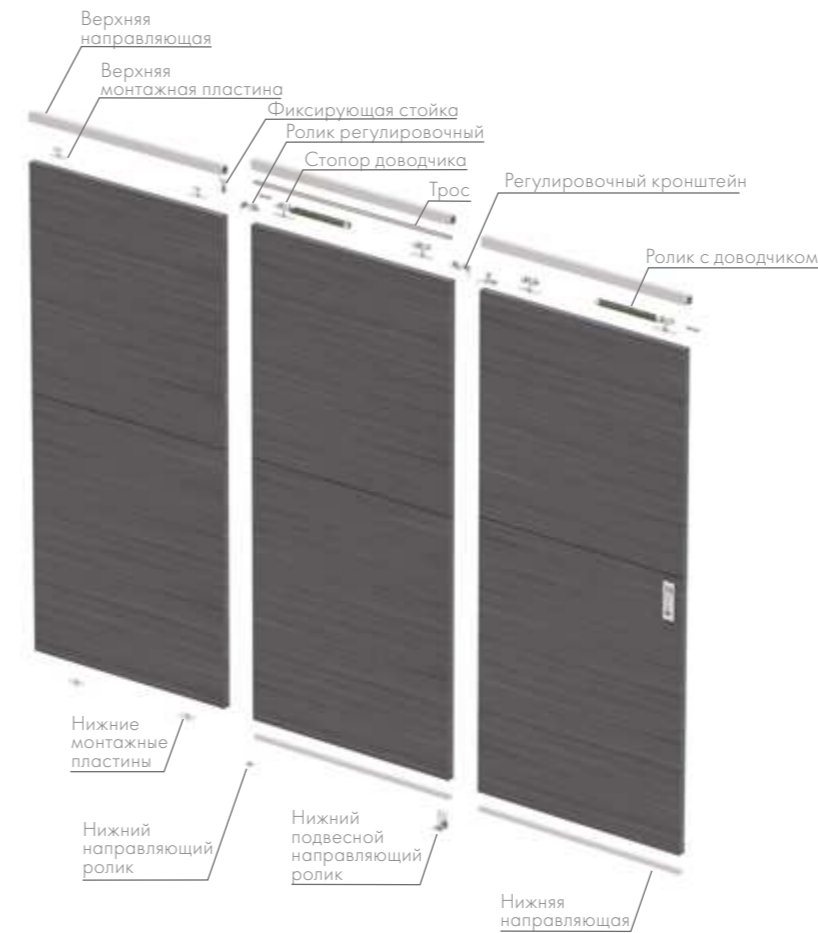
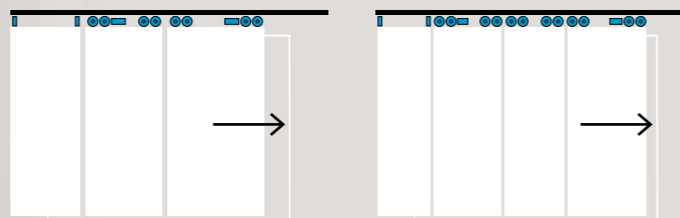

Комплектация раздвижной двери на три полотна

1 Базовый комплект телескопического открывания Comfort-PRO Set 5/telescope/80 и комплект роликов Comfort-PRO Set 2/soft close/80



Приобретается отдельно:

2 Верхняя направляющая (3 шт)



Comfort-PRO 80/2,3/2000 track (2 м)
Comfort-PRO 80/2,3/3000 track (3 м)

3 Нижняя направляющая (2 шт)



Comfort R 60/80/1000 bottom track (1 м)
Comfort R 60/80/1500 bottom track (1,5 м)

4 Монтажные уголки для верхней направляющей (при необходимости)



Comfort mounting bracket

Размеры дверного полотна

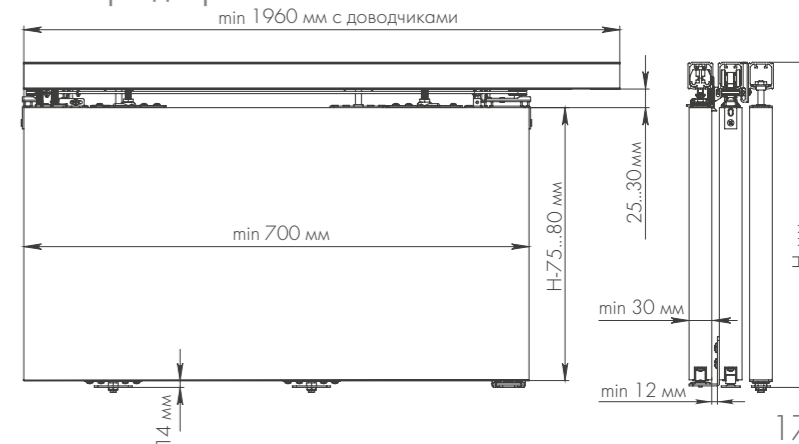

Видеоинструкция



Видеоинструкция по установке на 4 полотна

SUPERVISION/100



Открытая раздвижная система SUPERVISION/100 с двумя доводчиками предназначена для установки на деревянные межкомнатные двери. Два масляно-пружинных доводчика обеспечивают плавное открывание и закрывание. Стальная система SUPERVISION/100 в черном цвете уникальным образом сочетается как с уютными интерьерами в стиле альпийского шале, так и с брутальным и минималистичным направлением LOFT.

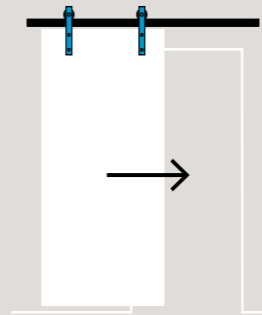

Комплектация раздвижной двери

1 Комплект системы для раздвижных дверей SUPERVISION/100

Supervision/100

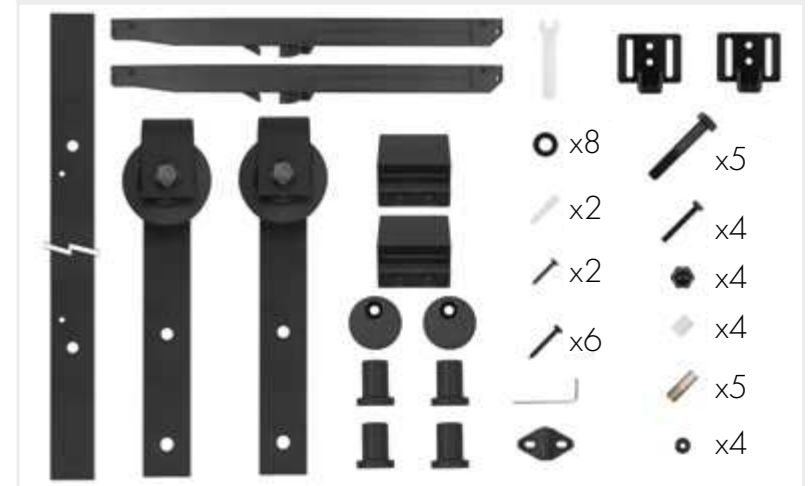

2 Верхняя направляющая в комплекте

Размеры дверного полотна

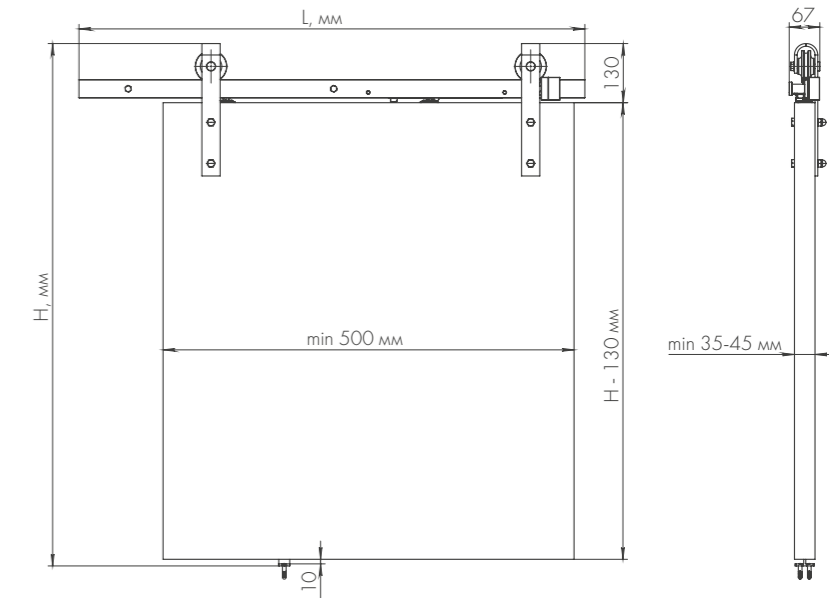

Видеоинструкция

FOLDING — система «книжка»



Made in Italy



Складная система «книжка» — удачное решение для экономии свободного пространства в помещении. Система Folding предназначена для установки в стандартную дверную коробку на деревянные межкомнатные двери весом до 40 кг и толщиной полотна 40 мм. Универсальный механизм подходит для правого и левого открывания двери. В зависимости от вкуса и потребностей можно установить равные или ассиметричные двери, а если проем широкий — то двойные.

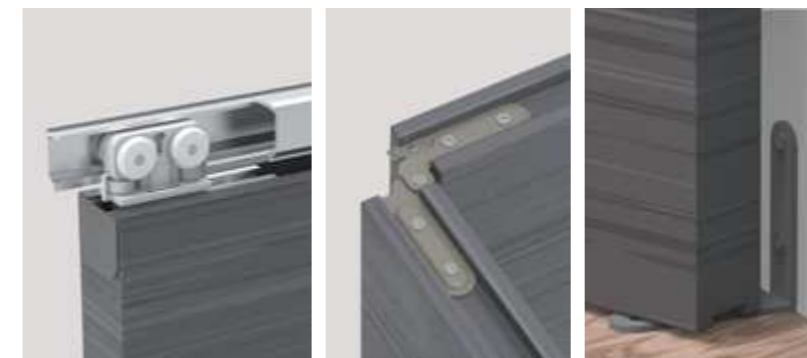

Комплектация складной двери

1 Складная система Folding/40/40

Folding



Приобретается отдельно:

2 Верхняя направляющая (1 шт)



Верхняя направляющая FOLDING/40/1000 track (1м)
Верхняя направляющая FOLDING/40/2000 track (2м)

Размеры дверного полотна

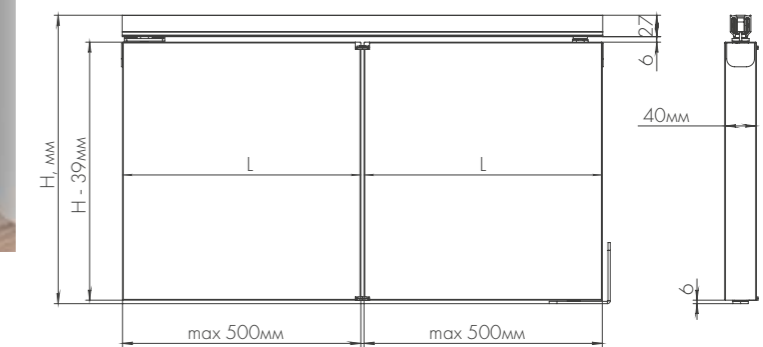
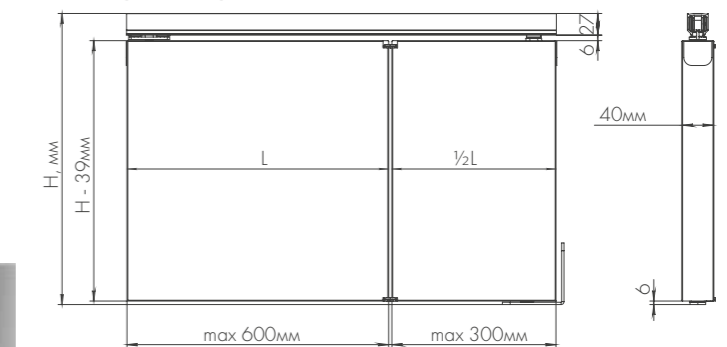

HIDDEN — невидимая система



Невидимая раздвижная система Hidden предназначена для установки на деревянные межкомнатные двери весом до 40 и 80 кг (в зависимости от комплектации), шириной до 1150 мм и толщиной полотна от 40 мм. Входящие в комплект два доводчика обеспечивают плавное открывание и закрывание. Верхние и нижние ролики с подшипниками гарантируют мягкое и бесшумное скольжение по направляющим. Инновационные решения с большим диапазоном регулировок способствуют простой сборке и позволяют компенсировать неровности поверхностей стен и пола.

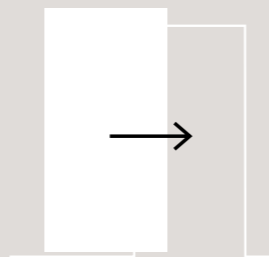

Комплектация раздвижной двери

- 1 Комплект системы для раздвижных дверей Hidden/40 Hidden/80

Hidden

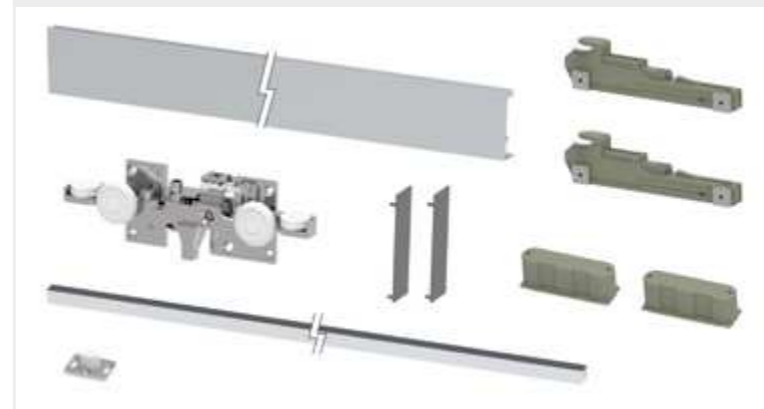

- 2 Верхняя направляющая в комплекте
- 3 Нижняя направляющая в комплекте

Размеры дверного полотна

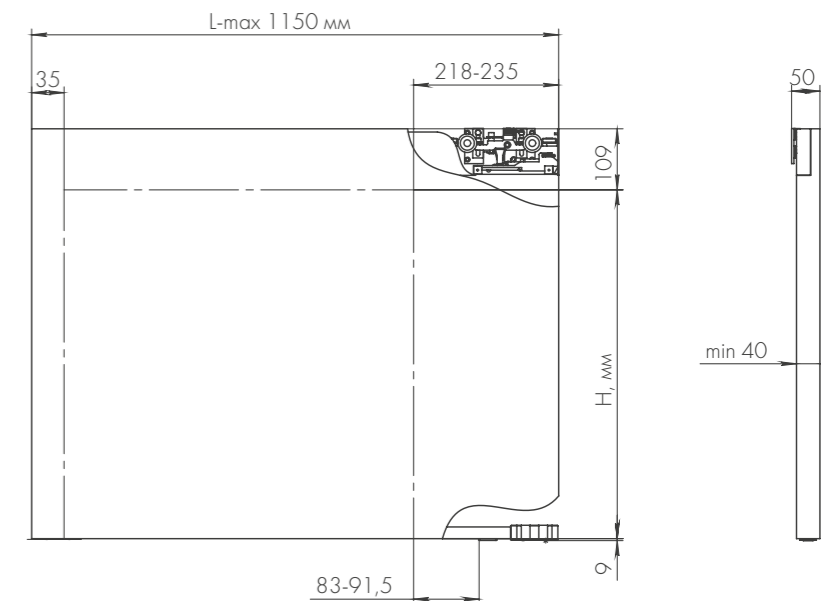

Видеоинструкция



Comfort 80/4 kit



Comfort 80/4 kit – подвесная роликовая система одностороннего открывания параллельно стене, рассчитана для установки на деревянные межкомнатные двери весом до 80 кг, толщиной полотна от 26 мм и шириной от 500 мм. Превосходное скольжение, плавный и бесшумный ход дверей с раздвижными системами Armadillo обеспечивают нейлоновые ролики с подшипниками, препятствующими трению. Стопор не только смягчает удар ролика, но и фиксирует его от подпрыгиваний в конечной точке. Благодаря особой конструкции роликов и направляющих гарантируется надежность и долговечность работы системы.

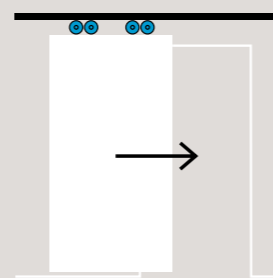

Комплектация раздвижной двери

1 Комплект роликов для раздвижных дверей Comfort 80/4 kit

Comfort-80



Приобретается отдельно:

2 Верхняя направляющая (1 шт)

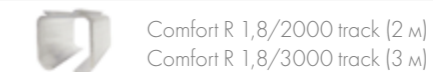

3 Нижняя направляющая (1 шт)

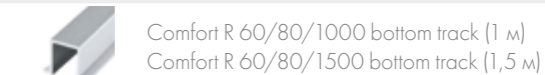

4 Монтажные уголки для верхней направляющей (при необходимости)



Размеры дверного полотна

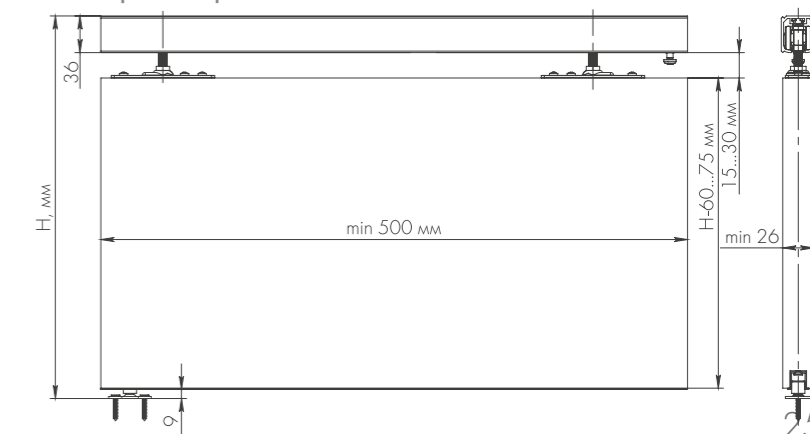

Comfort 60/4 kit



Comfort 60/4 kit – подвесная роликовая система одностороннего открывания параллельно стене, рассчитана для установки на деревянные межкомнатные двери весом до 60 кг, толщиной полотна от 30 мм и шириной от 500 мм. Превосходное скольжение, плавный и бесшумный ход дверей с раздвижными системами Armadillo обеспечивают нейлоновые ролики с подшипниками, препятствующими трению. Стопор не только смягчает удар ролика, но и фиксирует его от подпрыгиваний в конечной точке. Благодаря особой конструкции роликов и направляющих гарантируется надежность и долговечность работы системы.

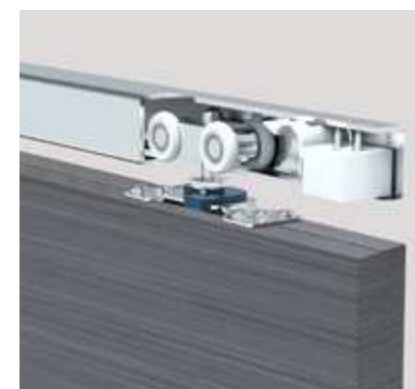
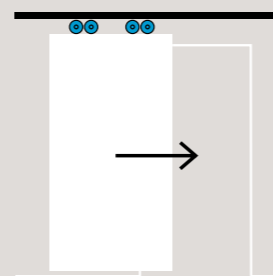

Комплектация раздвижной двери

1 Комплект роликов для раздвижных дверей Comfort 60/4 kit

Comfort-60



Приобретается отдельно:

2 Верхняя направляющая (1 шт)

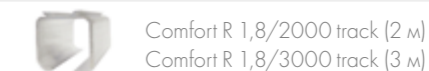

Comfort R 1,8/2000 track (2 м)
Comfort R 1,8/3000 track (3 м)

3 Нижняя направляющая (1 шт)



Comfort R 60/80/1000 bottom track (1 м)
Comfort R 60/80/1500 bottom track (1,5 м)

4 Монтажные уголки для верхней направляющей (при необходимости)



Comfort R

Размеры дверного полотна

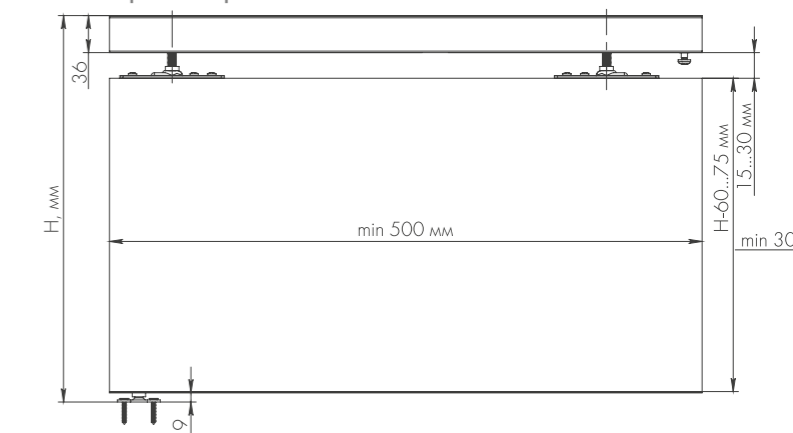



**РУЧКИ ДЛЯ РАЗДВИЖНЫХ ДВЕРЕЙ
ДЛЯ ВАШЕГО ИНТЕРЬЕРА**

SH011 URB
с замком в комплекте



SN-3
Мат. никель



GOLD-24
Золото 24K



AB-7
Бронза



BB-17
Кор. бронза



OB-13
Ант. бронза



CP-8
Хром



SN-3
Мат. никель



BPVD-77
Вороненый никель

SH010 URB
без замка



CP-8
Хром



GOLD-24
Золото 24K



AB-7
Бронза



BB-17
Кор. бронза



OB-13
Ант. бронза



CP-8
Хром



SN-3
Мат. никель



BPVD-77
Вороненый никель

SH010 CL
без замка



OB-13
Античн. бронза



GOLD-24
Золото 24K



FG-10
Французское золото



OB-13
Античн. бронза



BB-17
Коричневая бронза



SILVER-925
Серебро 925



AS-9
Античн. серебро



ABL-18
Темн. медь

*Classic
Collection*

SH011-BK
с замком в комплекте



CP-8
Хром



BK CP-8
Хром



SN-3
Мат. никель



AB-7
Бронза



WAB-11
Мат. бронза



SG-1
Мат. золото



GP-2
Золото

SH010-BK
без замка



CP-8
Хром



CP-8
Хром



SN-3
Мат. никель



AB-7
Бронза



WAB-11
Мат. бронза



SG-1
Мат. золото



GP-2
Золото

ТЕХПОДДЕРЖКА

Раздвижные системы Armadillo

 +7 (977) 814-51-31

Петли UNIVERSAL 3D-ACH 60

Петли UNIVERSAL 3D-ACH 60 предназначены для скрытой установки в деревянные межкомнатные двери.

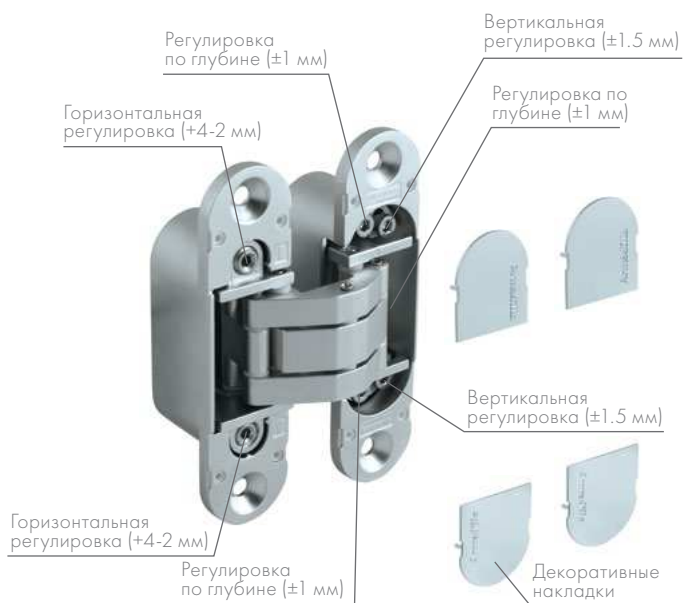

- Универсальные для левых и правых дверей
- Рекомендованы для дверей весом до 60 кг при установке двух петель.
- Регулируются в 3-х плоскостях: по ширине, высоте и глубине
- Бесшумные и плавные в работе
- Невидимые при закрытой двери
- Позволяют открывать дверь на 180°
- Срок службы 200 000 циклов открывания/закрывания
- Соответствуют европейскому стандарту BS_EN 1935

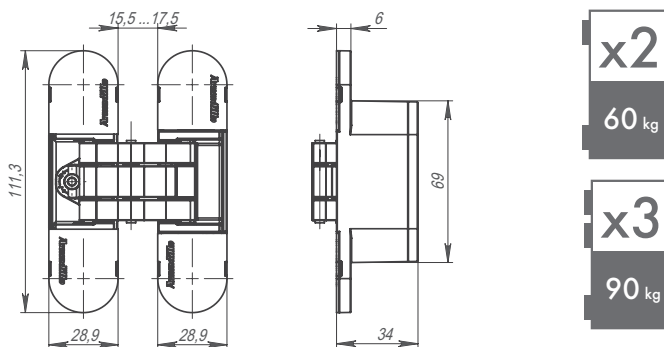

По результатам испытаний при установке 2х петель на двери 90 кг прошли 200 000 циклов открывания/закрывания с сохранением работоспособности

Цветовые решения



UNIVERSAL 3D-ACH 60 SG-1
Мат. золото



UNIVERSAL 3D-ACH 60 AB-7
Бронза



UNIVERSAL 3D-ACH 60 CP-8
Хром



UNIVERSAL 3D-ACH 60 SN-3
Мат. никель



UNIVERSAL 3D-ACH 60 SC-14
Мат. хром



UNIVERSAL 3D-ACH 60 BL
Черный

РАЗДВИЖНЫЕ СИСТЕМЫ COMFORT-PRO



Серия Comfort-PRO представляет собой конструктор из 5 сетов для комплектации 7 типов раздвижных систем. Это расширяет возможности выбора и оптимизирует склад. Ассортимент Comfort-PRO включает системы для установки на раздвижные межкомнатные двери с односторонним, синхронным и телескопическим типами открывания. В зависимости от пожеланий заказчика системы могут комплектоваться доводчиками, обеспечивающими плавный ход. Вся фурнитура изготовлена из прочных высококачественных материалов, что говорит о надежности и долговечности ее работы.

Раздвижные системы Comfort-PRO		Комплекующие				
Тип открывания	Название системы	SET1	SET2	SET3	SET4	SET5
Односторонний	STANDART (2 ролика)	●				
	STANDART SOFT (2 ролика с доводчиками)		●			
	STANDART SOFT Light (Ролик+Ролик с доводчиком)			●		
Синхронный	SYNCHRON STANDART (4 ролика)	●			●	
	SYNCHRON SOFT (2 ролика+2 ролика с доводчиками)		●		●	
Телескопический	TELESCOPE STANDART (4 ролика)	●				●
	TELESCOPE SOFT (2 ролика+2 ролика с доводчиками)		●			●

В таблице отмечены сеты, необходимые для полной комплектации систем.

Пример. При установке системы синхронного открывания с доводчиками SYNCHRON SOFT, для полного комплекта необходимо приобрести SET4 и SET2. Верхние и нижние направляющие приобретаются отдельно.

Совместимые направляющие:

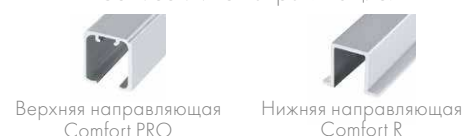



ОДНОСТОРОННИЙ ТИП ОТКРЫВАНИЯ

STANDART

- На 1 полотно.
- Параллельно стене.

STANDART SOFT

- На 1 полотно.
- Параллельно стене.
- Плавное открывание и закрывание дверей.
- 2 доводчика в комплекте.

STANDART SOFT Light

- На 1 полотно.
- Параллельно стене.
- Плавное открывание или закрывание дверей.
- 1 доводчик в комплекте.

SET1



SET2



SET3



СИНХРОННЫЙ ТИП ОТКРЫВАНИЯ

SYNCHRON STANDART

- На 2 полотна.
- Параллельно стене.
- Синхронное открывание и закрывание дверей.

SYNCHRON SOFT

- На 2 полотна.
- Параллельно стене.
- Синхронное открывание и закрывание дверей.
- 2 доводчика в комплекте.
- Плавное открывание и закрывание дверей.

SET4



SET1



&

SET4



SET2



&



ТЕЛЕСКОПИЧЕСКИЙ ТИП ОТКРЫВАНИЯ

TELESCOPE STANDART

- На 3 полотна.
- Параллельно стене.
- Система телескопического открывания.

TELESCOPE SOFT

- На 3 полотна.
- Параллельно стене.
- Система телескопического открывания.
- 2 доводчика в комплекте.
- Плавное открывание и закрывание дверей.

SET5



SET1



&

SET5



SET2



&

АВТОМАТИЧЕСКИЕ ВЫДВИЖНЫЕ ПОРОГИ

Автоматические выпадающие пороги разработаны как отличная альтернатива деревянным порогам. Они защищают от запахов, сквозняков, шума, дыма и света, при этом, позволяют беспрепятственно передвигаться, упрощают уборку, не портят внешний вид напольных покрытий и не изнашиваются. А в случае наличия угла наклона или неровностей, «умный порог» сам регулируется относительно пола.



EASY CON ALIETTE ASAL B4

NEW



44 дБ

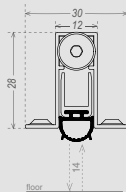

Решение для противопожарных дверей

Тип уплотнителя

Пустотелый уплотнитель из самогасящегося силикона
Повышенная шумоизоляция



Сфера применения

Противопожарные, металлические, деревянные двери

Длина

430/630/830/1030/1430

Возможность укорачивания

430 - до 130 мм
630/830/1030/1430 до 200 мм со стороны, противоположной кнопке

Тип кнопки и регулировка

Стальная кнопка, регулируется звездообразной или плоской отверткой, а также гаечным ключом на 6 мм

Наличие крепежа

Входит в комплект

EASY CON ALIETTE ASAL A

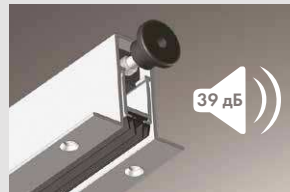

39 дБ

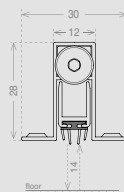

Простая установка благодаря специальной форме профиля

Тип уплотнителя

4 ребра из самогасящегося коэкструдированного термопласта.



Сфера применения

Деревянные, металлические двери

Длина

830

Возможность укорачивания

До 200 мм со стороны, противоположной кнопке

Тип кнопки и регулировка

Металлическая самонаправляющаяся шарнирная кнопка с капроновым колпачком, регулируется шестигранным ключом на 3 мм

Наличие крепежа

Входит в комплект

EASY TREND ASTD



39 дБ

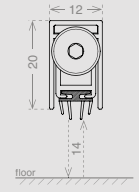

Хит продаж

Тип уплотнителя

4 ребра из самогасящегося коэкструдированного термопласта.



Сфера применения

Деревянные, алюминиевые, бронированные и пластиковые двери

Длина

630/730/830/930

Возможность укорачивания

До 200 мм со стороны, противоположной кнопке

Тип кнопки и регулировка

Металлическая самонаправляющаяся шарнирная кнопка с капроновым колпачком, регулируется шестигранным ключом на 3 мм

Наличие крепежа

Не входит в комплект

Технические характеристики

Качающееся постепенное выпадение (уплотнитель опускается сначала со стороны петель, затем со стороны ручки). Ход 14 мм.

Декоративная заглушка входит в комплект поставки. Испытано на 200 000 рабочих циклов.

Материал профилей: алюминиевый сплав. После закрепления механизм можно снимать со стороны петли

Раздвижные системы

Превосходное скольжение, плавный и бесшумный ход дверей с раздвижными системами Armadillo с нейлоновыми роликами с подшипниками, препятствующими трению. Стопор не только смягчает удар ролика, но и фиксирует его от подпрыгиваний в конечной точке. Благодаря особой конструкции роликов и направляющих гарантируется надежность и долговечность работы системы.



Комплект роликов для раздвижных дверей Comfort



Нижний ролик

Дверное полотно до 60 кг
Комфортная установка

NEW

60kg



- ① Комплект роликов для раздвижных дверей Comfort ki
- ② Верхняя направляющая Comfort
- ③ Монтажный уголок для верхней направляющей Comfort mount
- ④ Нижняя направляющая Comfort 1,5 м)

NEW

Дверное полотно до 80 кг

80kg



- ① Комплект роликов для раздвижных дверей Comfort ki
- ② Верхняя направляющая Comfort
- ③ Монтажный уголок для верхней направляющей Comfort mount
- ④ Нижняя направляющая Comfort 1,5 м)

Ручки и наборы для раздвижных дверей Urban

Наборы для раздвижных дверей в минималистичном стиле украсят дверное полотно в современном интерьере.



AV-7
Бронза



BB-17
Коричневая бронза



CP-8
Хром



SN-3
Матовый никель

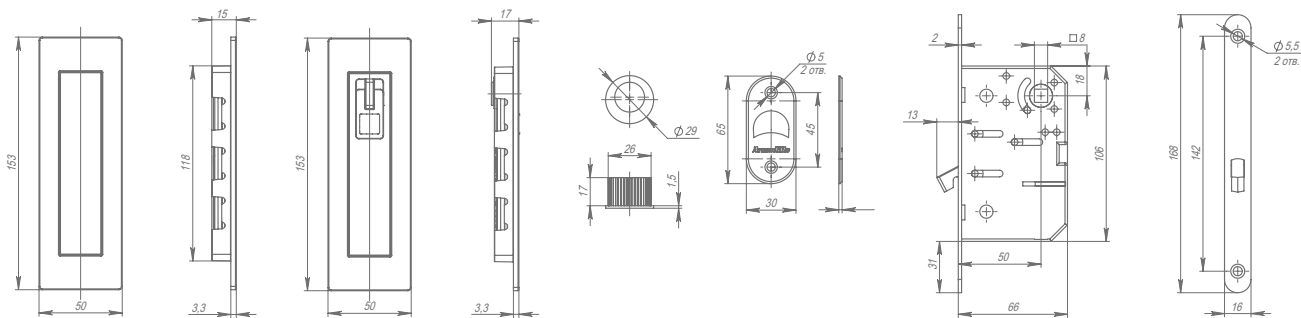

GOLD-24
Золото 24K



AV-7
Бронза



BB-17
Кор. бронза



OB-13
Ант. бронза



CP-8
Хром



SN-3
Мат. никель



BPVD-77
Вороненый никель